

Mobilkran / Mobile Crane

Grue mobile / Autogrù / Grúa móvil / Мобильный кран

LTM 1110-5.1



Prepared for every task



110 t



60 m



66 m



91 m



LIEBHERR

Inhaltsverzeichnis / Table of content

Tables des matières / Indice

Contenido / Оглавление

Technische Daten/Technical Data/Caractéristiques technique Dati tecnici/Datos técnicos/Технические данные

Maße/Dimensions/Encombrement Dimensioni/Dimensiones/Габариты крана	3	
Mobilkran/Mobile Crane Grue mobile/Autogrù/Grúa móvil/Мобильный кран	4 – 5	
Kraftstoffeinsparung und Geräuschreduktion/Fuel saving and noise reduction/Economie de carburant et réduction du bruit Risparmio di carburante e riduzione del rumore/Ahorro de combustible y reducción del ruido/Экономия топлива и снижение шума	6 – 7	
Hydraulische Klappspitze/Hydraulic swing away jib / Fléchette pliante hydraulique / Falcone idraulico / Plumín lateral hidráulico / Гидравлический откидной удлинитель	8	
VarioBase® Plus	9	
ZF-TraXon DynamicPerform	10	
Gewichte/Weights/Poids Geschwindigkeiten/Working speeds Pesi/Pesos/Нагрузки Vitesse/Velocità/Velocidades/Скорости	11	
Ballast/Counterweight Contrepoids/Zavorra/Lastre/Противовес	12	
Straßenfahrt/On-road driving/Déplacement sur route Guida su strada/Marcha por carreteras/Движение по дорогам	Baustellenfahrt/Jobsite driving/Déplacement sur chantier Guida in cantiere/Marcha en obra/Движение по стройплощадке	13
Auslegersysteme/Boom/jib combinations/Configurations de flèche Sistema braccio/Sistemas de pluma/Стреловые системы	14	
T	15 – 23	
Ausstattung/Equipment/Equipement Equipaggiamento/Equipamiento/Оборудование	26 – 31	
Symbolerklärung/Description of symbols/Explication des symboles Legenda simboli/Descripción de los símbolos/Объяснение символов	32 – 33	
Anmerkungen/Remarks/Remarques Note/Observaciones/Примечани	34	

Maße / Dimensions

Encombremet / Dimensioni

Dimensiones / Габариты крана

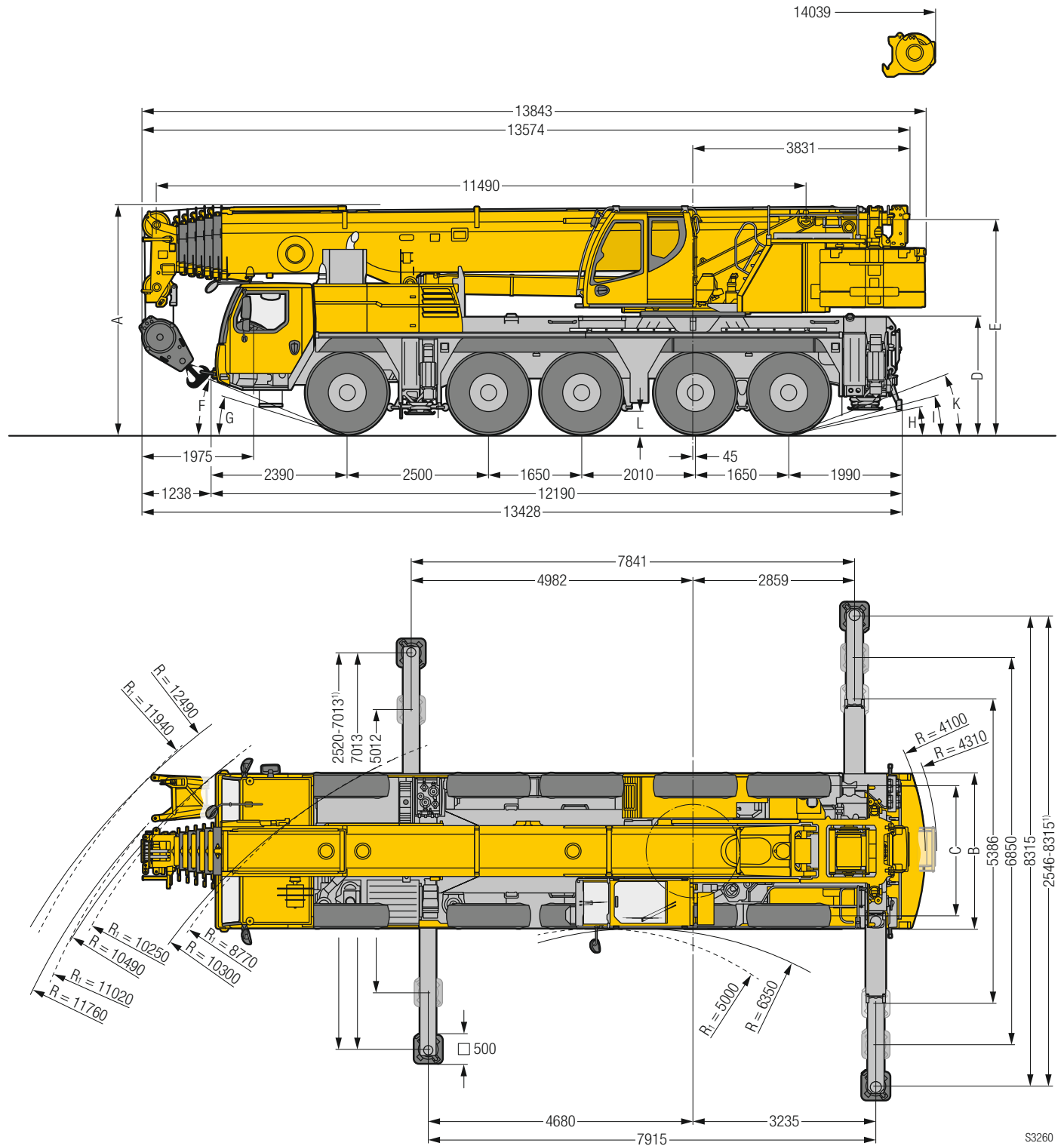

S3260

R_i = Allradlenkung · All-wheel steering · Direction toutes roues · Tutti gli assi sterzanti · Dirección en todos los ejes · Поворот всеми колесами

¹⁾ nur mit VarioBase® · only with VarioBase® · seulement avec VarioBase® · solo con VarioBase® · sólo con VarioBase® · только с VarioBase®

Maße / Dimensions / Encombremet / Dimensioni / Dimensiones / Габариты крана mm

	A	A 125 mm*	B	C	D	E	F	G	H	I	K	L
385/95 R 25 (14.00 R 25)	3950	3825	2750	2360	2000	3710	21°	15°	11°	13°	20°	335
445/95 R 25 (16.00 R 25)	4000	3875	2750	2300	2050	3760	23°	17°	12°	15°	21°	385
525/80 R 25 (20.5 R 25)	4000	3875	2850	2320	2050	3760	23°	17°	12°	15°	21°	385

* abgesenkt · lowered · abaissé · abbassato · suspensión abajo · шасси осажено

Mobilkran / Mobile Crane

Grue mobile / Autogrù / Grúa móvil / Мобильный кран

LTM 1110-5.1



60 m



10,8 m – 19 m



2 x 7 m



2,9 m



29 t

€COmode

€COdrive

TRAXON

DynamicPerform

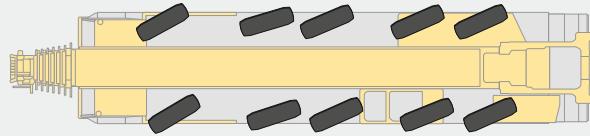
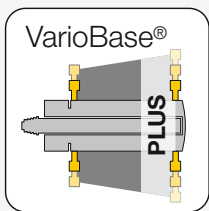
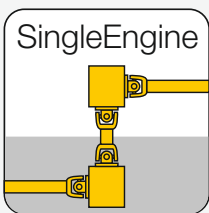

S3196.01

Variables Lenkkonzept
Variable steering concept
Concept de direction variable

Concetto di sterzo variabile
Concepto de pilotaje variable
Концепция гибкого рулевого управления



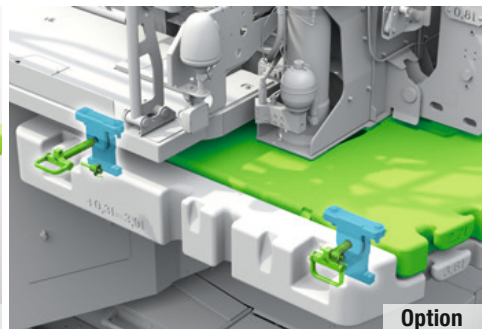
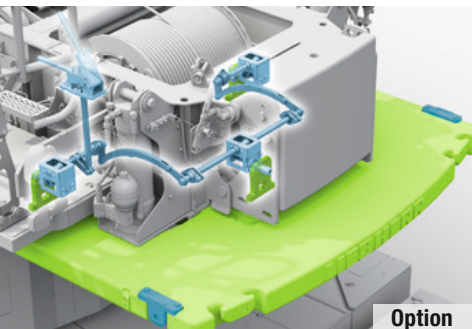

Ballast/Counterweight/Contrepoids/Zavorra/Lastre/Мпротивовес

Schnellwechselsystem für unterschiedliche Fahrsituationen

Fast changing system for various driving situations

Système de changement rapide pour les configurations de conduite les plus diverses

Sistema di cambio rapido per diverse situazioni di guida

Sistema de cambio rápido para distintas situaciones de marcha

Быстросменная система для различных ситуаций при движении



Kraftstoffeinsparung und Geräuschreduktion

Fuel saving and noise reduction

Economie de carburant et réduction du bruit/Risparmio di carburante e riduzione del rumore
Ahorro de combustible y reducción del ruido/Экономия топлива и снижение шума

Liebherr-6-Zylinder-Motor

Liebherr-6-cylinder engine

400 kW / 544 PS

400 kW / 544 h.p.

ZF-TraXon

DynamicPerform

Automatisiertes Schaltgetriebe,
Ölgekühlte Lamellenkupplung,
12 Vorwärtsgänge, 2 Rückwärtsgänge

ZF-TraXon

DynamicPerform

Automated shift gearbox,
Oil-cooled multi-disk clutch,
12 forward gears,
2 reverse gears

€COdrive

Fahrabstimmung im Unterwagen mit ECO- oder Powermode reduziert Lärm und Kraftstoffverbrauch

Driving strategy in the carrier with ECO- or Powermode to reduce noise and fuel

L'adaptation du mode de déplacement avec le mode ECO ou le mode Puissance permet de réduire le niveau sonore et la consommation de carburant

Le strategie di guida su strada con ECOmode o Powermode riducono il rumore e il consumo di carburante

La adaptación de la marcha en el chasis inferior con ECOmode o Powermode reduce el ruido y el consumo de combustible

Согласование режима движения на шасси посредством ECOmode и Powermode уменьшает шум и расход топлива

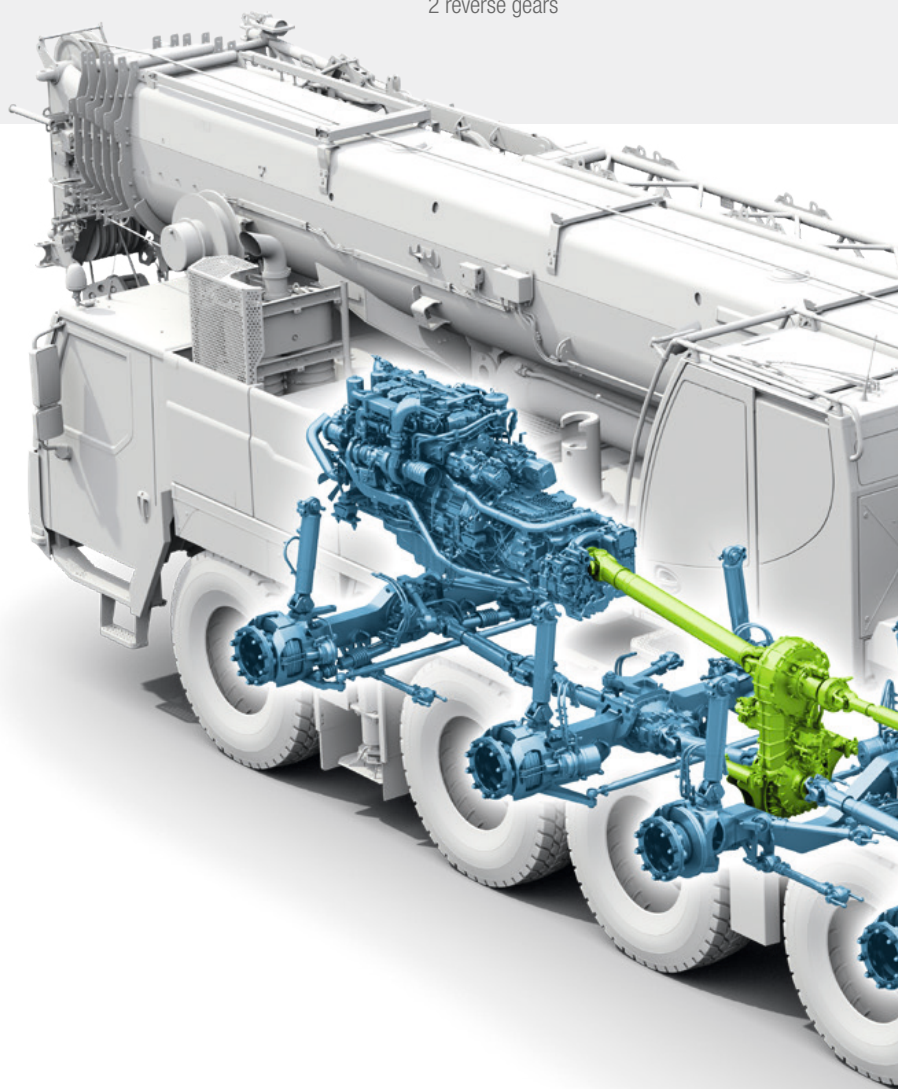

Innovatives Ein-Motor-Konzept

- Antrieb vom Motor im Fahrgestell über eine mechanische Welle mit besonders hohem Wirkungsgrad
- Erhöhte Wirtschaftlichkeit und reduzierter Wartungsaufwand

Innovative One-Engine-Concept

- Drive from chassis engine via a mechanical shaft with special high efficiency factor
- Increased effectiveness and reduced maintenance expenditure

Concept innovant à moteur unique

- Entraînement du moteur du châssis par le biais d'un arbre mécanique particulièrement performant
- Rentabilité accrue et entretien nettement réduit

ZF-TraXon DynamicPerform

Boîte de vitesses automatisée,
Embrayage multidisque sous bain d'huile
12 vitesses avant,
2 vitesses arrière

ZF-TraXon DynamicPerform

Cambio automatizzato,
Frizione multidisco raffreddata ad olio,
12 marce in avanti,
2 marce indietro

ZF-TraXon DynamicPerform

Caja de cambios automática,
Refrigeración de aceite del embrague de láminas,
12 marchas adelante,
2 marchas atrás

ZF-TraXon DynamicPerform

Автоматическая коробка передач,
Многодисковое сцепление с масляным охлаждением,
12 передних передач,
2 задние передачи.

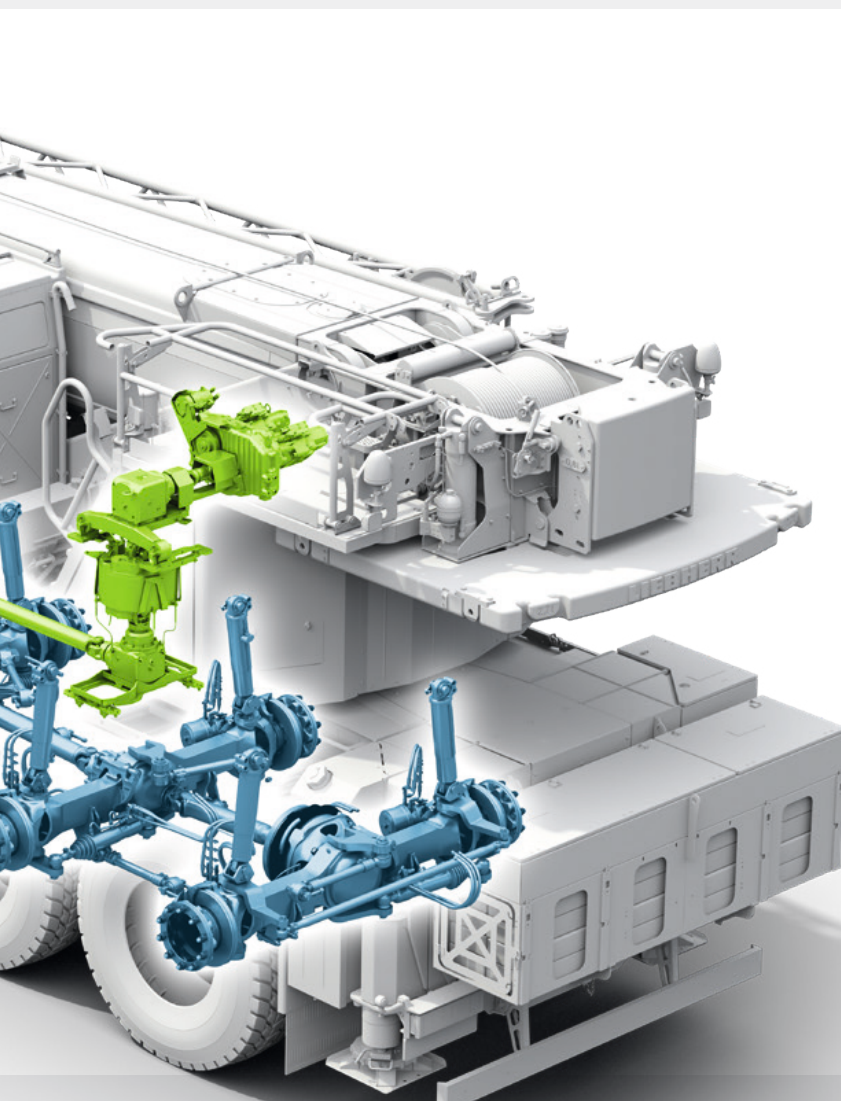

€COmode

Reduzierung des Kraftstoffverbrauchs durch automatisches Auskuppeln des kompletten Pumpenantriebs im Motor-Leerlaufbetrieb mit automatischer Drehzahlpassung

Reduced fuel consumption due to automatic disengaging of the complete pump drive at engine idling with automatic speed adjustment

Réduction de la consommation de carburant par désengagement automatique de l'entraînement complet de la pompe en mode ralenti avec adaptation automatique du régime

Riduzione consumo carburante attraverso il disaccoppiamento automatico della pompa quando il motore è in folle con adeguamento automatico del numero di giri

Reducción del consumo de combustible desacoplando de forma automática el accionamiento completo de las bombas en ralenti con adaptación automática de las revoluciones del moto

Снижение расхода топлива за счет автоматического отключения всего привода насосов в режиме холостого хода двигателя с автоматической регулировкой числа оборотов

Concetto innovativo di motore singolo

- Guida da motore del carro con fattore di efficienza molto elevato grazie a collegamento ad albero meccanico
- Maggiore potenza e riduzione spese di manutenzione

Concepto innovador del accionamiento con un motor

- Accionamiento por el motor del camión a través de un eje mecánico de alto rendimiento
- Un sistema más económico y con el mantenimiento sustancialmente reducido

Иновационное решение с одним двигателем

- Привод от двигателя шасси посредством механического вала с особо высоким коэффициентом полезного действия
- Повышенная рентабельность и снижение затрат на техобслуживание

Hydraulische Klappspitze / Hydraulic swing away jib

Fléchette pliante hydraulique / Falcone idraulico

Plumín lateral hidráulico / Гидравлический откидной удлинитель

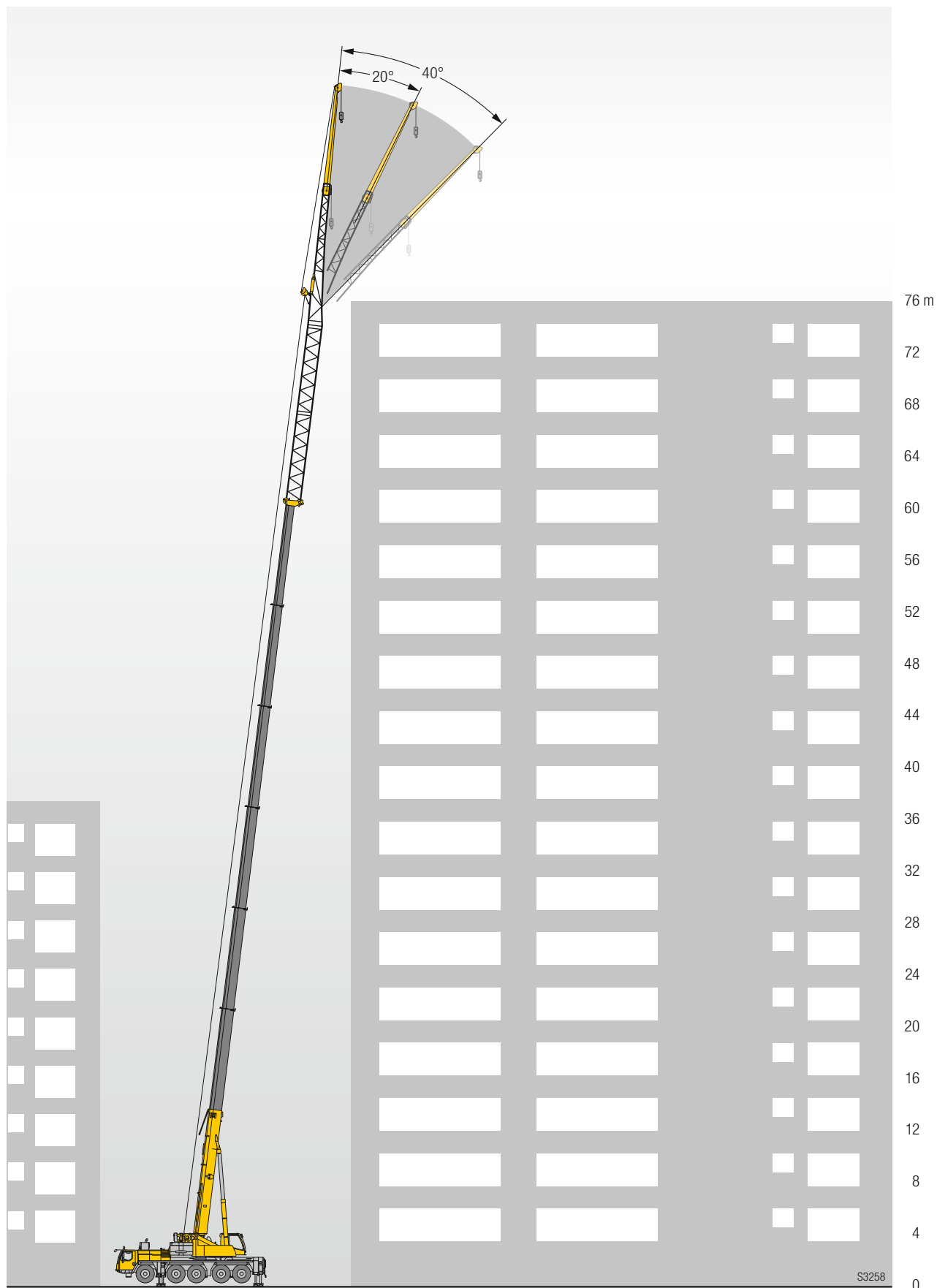

VarioBase® Plus

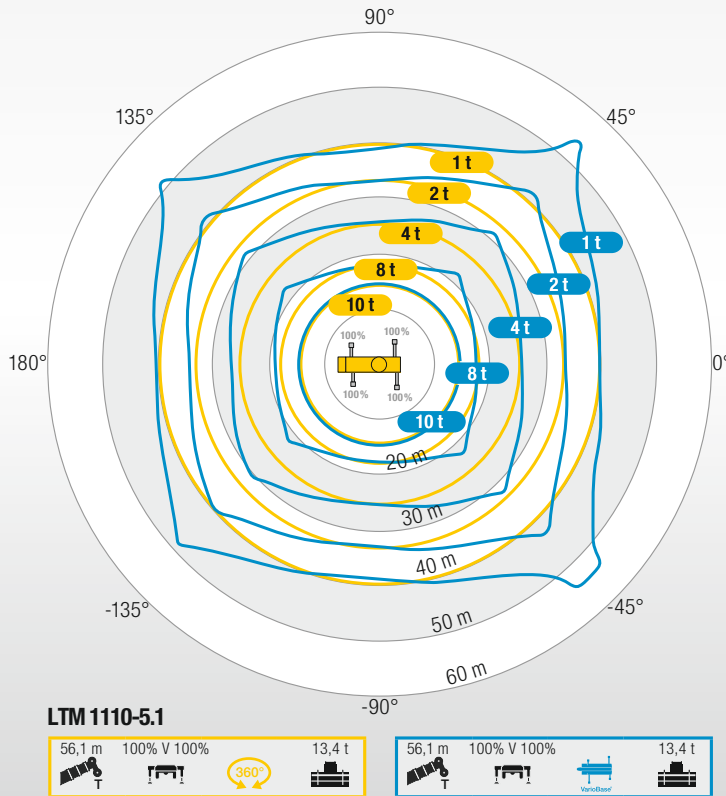

Höhere Sicherheit in beengten Arbeitsbereichen
 Greater safety in constricted working conditions
 Plus de sécurité dans les zones de travail étroites
 Maggiore sicurezza in spazi ristretti
 Mayor seguridad en zonas de trabajo con espacio limitado
 Повышенная безопасность в стесненных рабочих условиях

Mehr Tragkraft und größerer Arbeitsbereich
 Higher lifting capacity and larger working range
 Une capacité plus importante et une zone de travail plus large
 Maggiore portata e range di utilizzo più ampio
 Más capacidad de carga y mayor zona de trabajo
 Повышенная грузоподъемность и расширенная рабочая область

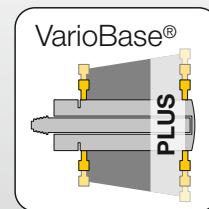

Höhere Sicherheit

Die zulässigen Traglasten werden individuell und genau für die jeweilige Situation berechnet. Dadurch ist ein sicheres Arbeiten bei einer beliebigen, praxisgerechten Abstützbasis möglich.

Greater safety

The maximum lifting capacities are calculated individually and precisely for every situation. This ensures safe working practice with any chosen support base.

Sécurité accrue

Les charges autorisées sont calculées individuellement et en fonction de la situation actuelle. Les opérations sont ainsi sécurisées avec chaque base de calage au choix.

Maggiore sicurezza

Le portate ammesse vengono calcolate singolarmente e in modo preciso in base alla situazione. In questo modo è possibile lavorare in modo sicuro con qualsiasi base di stabilizzazione prescelta.

Mayor seguridad

Las capacidades de carga permitidas se calculan de forma individualizada y exacta para cada situación respectiva. Así es posible un trabajo seguro con cualquier base de apoyo en función de la práctica.

Повышенная безопасность

Допустимая грузоподъемность индивидуально и точно рассчитывается для каждой ситуации. За счет этого обеспечивается безопасная работа с любой опорной базой, удовлетворяющей практическим требованиям.

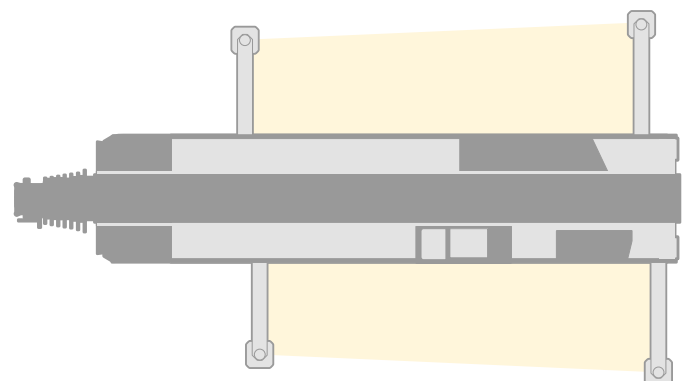

ZF-TraXon DynamicPerform

Automatisiertes Schaltgetriebe, Ölgekühlte Lamellenkupplung,
Automated shift gearbox, Oil-cooled multi-disk clutch,
Boîte de vitesses automatisée, Embrayage multidisque sous bain d'huile
Cambio automatizzato, Frizione multidisco raffreddata ad olio,
Caja de cambios automática, Refrigeración de aceite del embrague de láminas,
Автоматическая коробка передач, Многодисковое сцепление с масляным охлаждением,

TRAXON
DynamicPerform

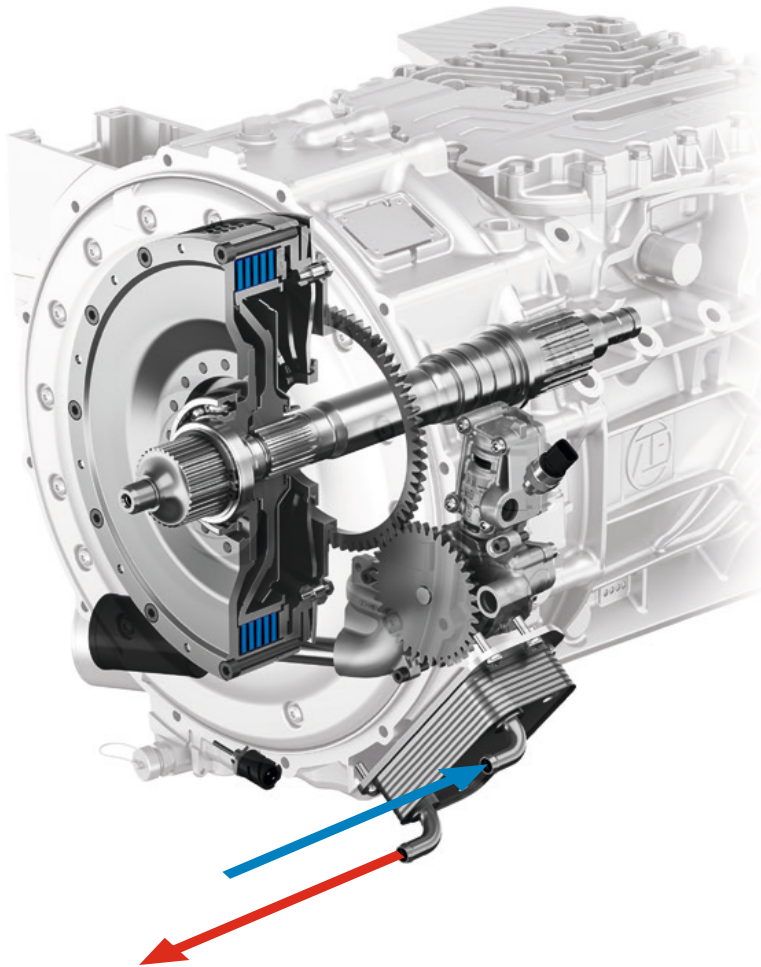

Nasslaufende Lamellen garantieren dauerhaftes, verschleißfreies Rangieren
Wet multidisks ensure durable starts and wear-free maneuvering
Le multidisque humide garantit un démarrage durable et un maniement sans usure
Le lamelle a bagno d'olio assicurano una maggiore durata con riduzione di usura in fase di avviamento
Multidiscos mojados garantizan un arranque duradero y maniobras sin desgaste
Мокрое многодисковое сцепление обеспечивает надежное трогание с места и маневрирование без износа

Kühlender Ölkreislauf verhindert Überhitzen und Stillstandzeiten
Cooling oil circuit prevents overheating and downtime
Le circuit d'huile de refroidissement protège contre surchauffes et temps d'arrêt
Il circuito di raffreddamento dell'olio impedisce il surriscaldamento e i tempi di fermo macchina
El circuito de refrigeración del aceite impide el sobrecalentamiento y el tiempo de inactividad
Контур масляного охлаждения предотвращает перегрев и простой

Gewichte / Weights

Poids / Pesi

Pesos / Нагрузки



Hakenflasche / Hook block / Moufles à crochet / Bozzello / Pastecas / Крюковые подвески

82,2 t	7	12	1240 kg
75,9 t	5	11	900 kg
49,7 t	3	7	700 kg
22 t	1	3	460 kg
7,4 t	–	1	250 kg

Geschwindigkeiten / Working speeds

Vitesses / Velocità

Velocidades / Скорости



Kranfahrgestell / Crane carrier / Châssis porteur / Autotelaio / Chasis / Шасси

	min. MIN.	max. МАКС.	%		
385/95 R 25 (14.00 R 25)	0,44	80	> 60 %		12 / R2
445/95 R 25 (16.00 R 25) 525/80 R 25 (20.5 R 25)	0,48	85	56,5 %		4 / R2

Theoretisches Steigvermögen / Theoretical gradeability / Aptitude théorique en pente / Inclinação teórica / Capacidad de traslación teórica en pendiente / теоретическая способность подъема



Kranoberwagen / Crane superstructure / Partie tournante / Torretta / Superestructura / Поворотная часть

	m/min für einfachen Strang / single line 0 – 125 m/min au brin simple / per tiro diretto / a tiro directo м/мин при однократной запасовке	19 mm	250 m	74 kN
	m/min für einfachen Strang / single line 0 – 125 m/min au brin simple / per tiro diretto / a tiro directo м/мин при однократной запасовке	19 mm	250 m	74 kN
	0 – 1,5 min ⁻¹ об/мин			
	ca. 45 s bis 83° Auslegerstellung / approx. 45 seconds to reach 83° boom angle env. 45 s jusqu'à 83° / circa 45 secondi fino ad un'angolazione del braccio di 83° aprox. 45 segundos hasta 83° de inclinación de pluma / ок. 45 сек. до выставления стрелы на 83°			
	ca. 419 s für Auslegerlänge 11,5 m – 60 m / approx. 419 seconds for boom extension from 11.5 m – 60 m env. 419 s pour passer de 11,5 m – 60 m / circa 419 secondi per passare dalla lunghezza del braccio di 11,5 m – 60 m aprox. 419 segundos para telescopar la pluma de 11,5 m – 60 m / ок. 419 сек. до выдвижения от 11,5 м до 60 м			

Ballast / Counterweight

Contrepoids / Zavorra
Lastre / Противовес

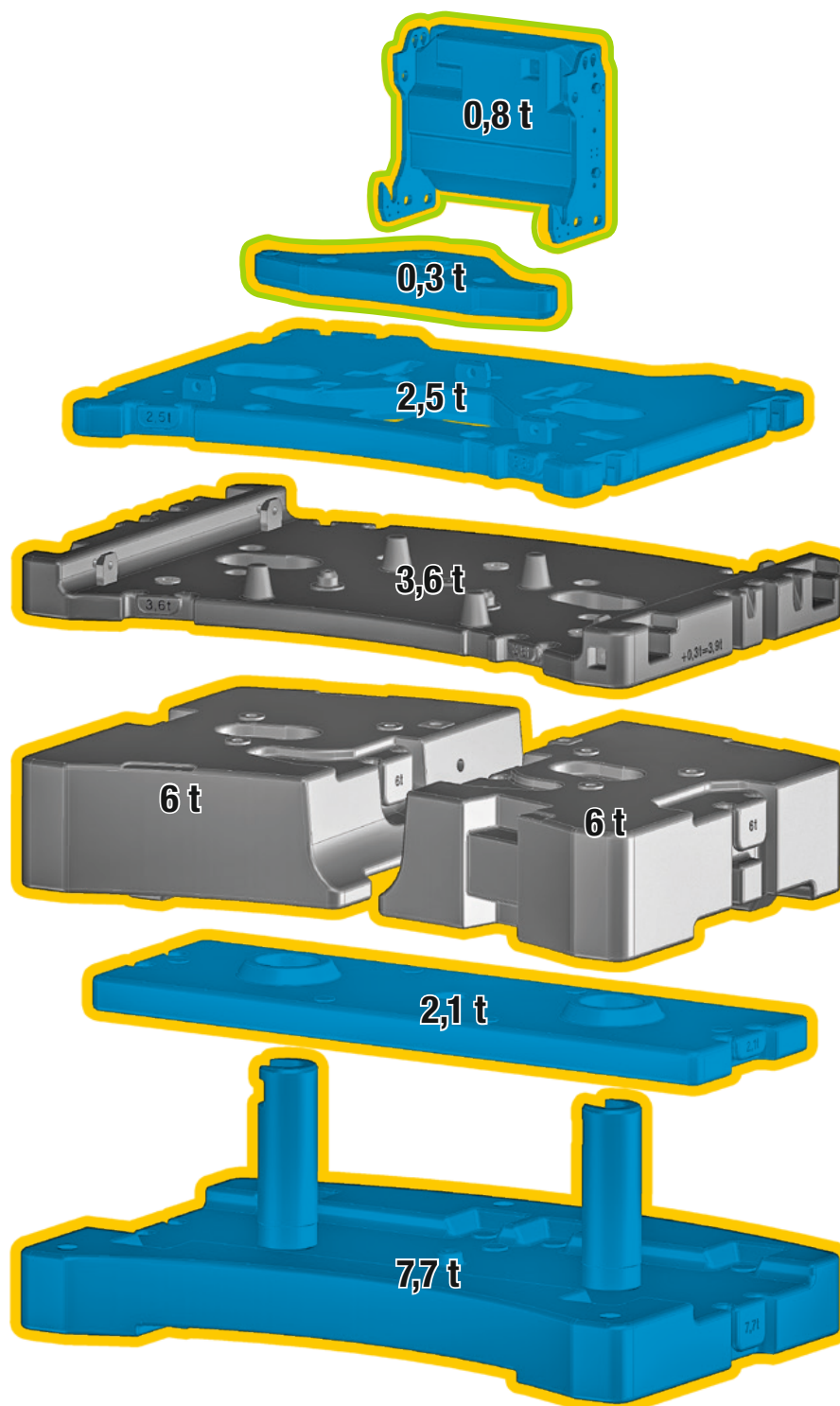

10 t Achslast
10 t axle load
10 t de charge par essieu
Carico asse 10 t
10 t de peso por eje
Нагрузке на ось 10 т

12 t Achslast
12 t axle load
12 t de charge par essieu
Carico asse 12 t
12 t de peso por eje
Нагрузке на ось 12 т

Technisch transportierbar
Technically transportable
Transport technique simplifié
Tecnicamente trasportabile
Técnicamente transportable
Технически пригодный для
транспортировки

Straßenfahrt / On-road driving

Déplacement sur route / Guida su strada

Marcha por carreteras / Движение по дорогам

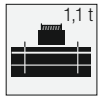
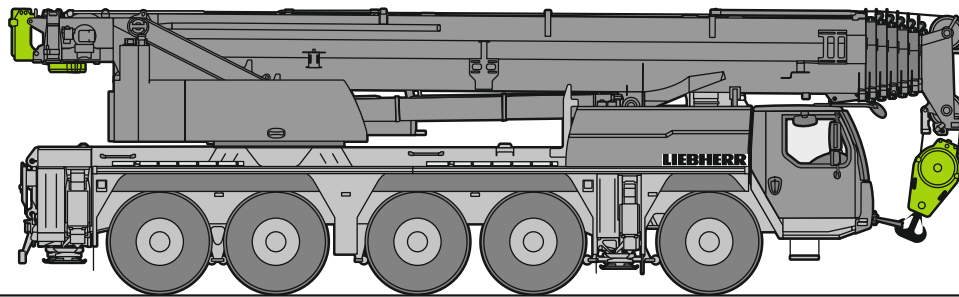

≤ 48 t

≤ 10 t ≤ 10 t ≤ 10 t ≤ 10 t ≤ 10 t

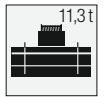
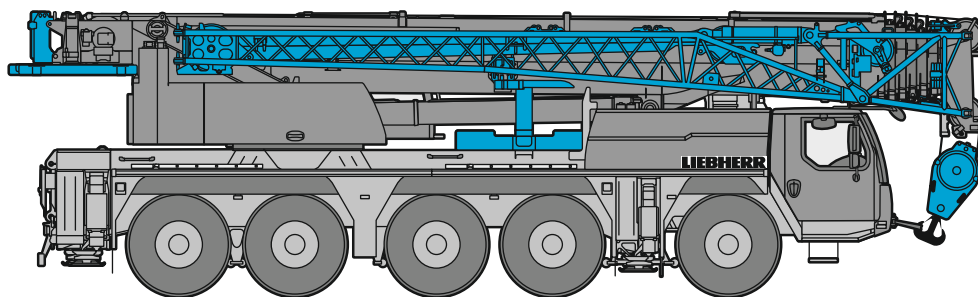

≤ 60 t

≤ 12 t ≤ 12 t ≤ 12 t ≤ 12 t ≤ 12 t

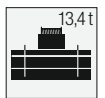
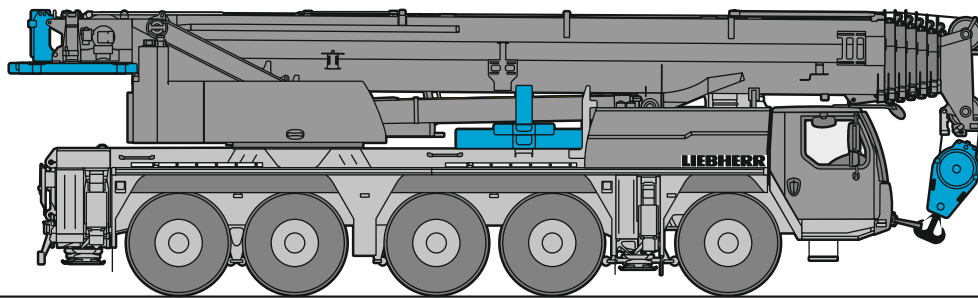

≤ 60 t

≤ 12 t ≤ 12 t ≤ 12 t ≤ 12 t ≤ 12 t

Baustellenfahrt / Jobsite driving

Déplacement sur chantier / Guida in cantiere

Marcha en obra / Движение по стройплощадке

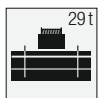
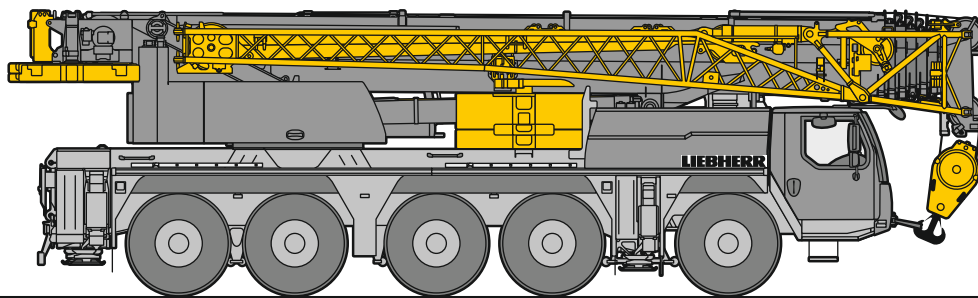

≤ 80 t

≤ 16 t ≤ 16 t ≤ 16 t ≤ 16 t ≤ 16 t

S3271.01

Auslegersysteme / Boom/jib combinations

Configurations de flèche / Sistema braccio

Sistemas de pluma / Стреловые системы

T Teleskopausleger / Telescopic boom / Flèche télescopique / Braccio telescopico / Pluma telescópica / Телескопическая стрела

K/NZK Mechanische/hydraulische Klappspitze / Mechanical/hydraulic swing away jib
Fléchette pliante mécanique/hydraulique / Falcone meccanico/idraulico
Plumín lateral mecánico/hidráulico
Механический/гидравлический откидной удлинитель

V Teleskopausleger-Verlängerung / Telescopic boom extension
Rallonge de flèche télescopique / Prolungamento braccio telescopico
Prolongación de pluma telescópica
Удлинение телескопической стрелы

K Montagespitze
Assembly jib
Fléchette de montage
Falconcino da montaggi
Plumín de montaje
Монтажный удлинитель стрелы



T
15 – 25

TK/TNZK

TVK/TVNZK

TK

S3259

Traglasten / Lifting capacities

Forces de levage / Portate

Tablas de carga / Грузоподъемность

T

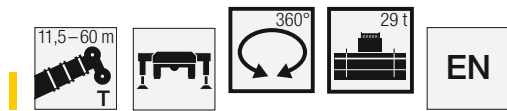

Vorläufig
 Préliminaire · Provisorio
 Provisional · Временно
 Preliminary

	11,5	15,2	18,9	22,6	26,4	30,1	33,8	37,5	38,8	41,2	42,5	45	46,9	48,7	51,3	52,4	54,3	55,6	56,1	58,1	58,7	59,4	60		
	m																								
3	110	69,5	68	67,3	66,4	58,3																			3
3,5	97	69,5	68,5	67,8	66,9	60																			3,5
4	82,2	69,5	68,9	68,4	66,6	60,3	50,6																		4
4,5	78,3	69,5	69	68,3	66,9	59,9	50,7	40,8																	4,5
5	73,9	66	65,6	65,1	65,2	59,7	50,4	41																	5
6	66,4	55	54,8	54,7	54,8	53,9	48,6	40,3	31,7	27,9	25,7														6
7	57	46,5	47,2	47,6	47,7	47	45,4	39,1	30,3	26,9	25	23,1	20,4												7
8	48,8	40	40,8	41,1	41,4	41,4	40,5	37,8	29	25,8	24,3	22,3	20	18,1	16,7										8
9	41,2	34,9	35,9	36	36,6	36,5	35,9	34,7	27,5	24,7	23,5	21,5	19,5	17,9	16,6	11,5	13,2	10,8	10,1	10,7					9
10			31,6	31,8	32,4	32,3	32	30,9	26,1	23,2	22,6	20,6	18,9	17,5	16,4	11,3	13,1	10,7	10	10,6	9,6	9,1	8,9	8,6	10
12			24,9	25,5	25,7	25,6	25,4	24,9	23,2	20,6	20,7	19	17,5	16,5	15,7	10,8	12,8	10,3	9,8	10,4	9,4	8,9	8,7	8,5	12
14				20,8	20,9	20,9	20,6	20,3	19,7	18,4	18,8	17,3	16,1	15	14,6	10,1	12,3	9,9	9,4	10,1	9,1	8,7	8,5	8,3	14
16				17,2	17,4	17,3	17	17,2	17,1	16,3	16,4	15,7	14,7	13,7	13,4	9,3	11,7	9,3	9	9,7	8,8	8,5	8,2	8,1	16
18				14,8	14,6	14,7	14,8	14,4	14,2	13,9	13,6	13,3	12,4	12,3	8,7	10,9	8,8	8,4	9,1	8,4	8,1	8	7,8	7,8	18
20				12,7	12,4	12,8	12,6	12,1	11,9	12,2	11,4	11,8	11,1	11,2	8	10,1	8,3	7,9	8,6	8	7,7	7,6	7,4	7,4	20
22					11,2	11,1	10,8	10,7	10,1	10,5	9,6	10,2	9,6	9,8	7,4	9,2	7,8	7,4	8,1	7,6	7,3	7,1	7	7	22
24					9,9	9,7	9,4	9,4	8,6	9,1	8,2	8,9	8,1	8,7	6,9	8,3	7,2	6,9	7,6	7,2	6,9	6,7	6,5	6,5	24
26						8,5	8,2	8,2	7,4	7,9	7	7,9	6,9	7,5	6,4	7,2	6,8	6,5	7	6,7	6,5	6,3	6	6	26
28						7,2	7,6	7,1	6,4	7,2	5,9	6,8	6	6,6	6	6,5	6,3	6,1	6,2	6,2	6,1	5,8	5,5	5,5	28
30						6,7	6,3	5,9	6,4	5,2	6	5,6	6	5,6	5,6	5,7	5,7	5,6	5,3	5,3	5,3	5,3	5,1	5,1	30
32							5,9	5,5	5,6	4,8	5,4	5,3	5,2	5,1	4,9	5	4,9	4,6	4,6	4,6	4,6	4,6	4,5	4,5	32
34								5,3	5,2	5	4,5	4,8	4,9	4,6	4,6	4,3	4,4	4,3	4	4,1	4,1	4	4	4	34
36									4,8	4,4	4,3	4,3	4,4	4,1	4,1	3,9	3,9	3,9	3,6	3,6	3,6	3,6	3,5	3,5	36
38										4,1	4	3,9	4	3,7	3,7	3,5	3,5	3,5	3,2	3,2	3,2	3,2	3,1	3,1	38
40											3,8	3,6	3,6	3,3	3,4	3,1	3,1	2,8	2,9	2,9	2,8	2,8	2,8	2,8	40
42												3,3	3,3	3	3	2,8	2,8	2,5	2,5	2,5	2,5	2,5	2,5	2,5	42
44													3	2,7	2,7	2,5	2,5	2,5	2,2	2,3	2,2	2,2	2,2	2,2	44
46														2,5	2,5	2,3	2,3	2,3	2	2	2	2	1,9	1,9	46
48																2,3	2	2,1	2	1,7	1,8	1,8	1,7	1,7	48
50																	1,8	1,9	1,8	1,5	1,5	1,5	1,5	1,5	50
52																		1,6	1,6	1,2	1,3	1,3	1,3	1,2	52
54																				1,1	1,1	1,1	1	1	54

* nach hinten · over rear · en arrière · sul posteriore · hacia atrás · стрела повернута назад maxt_197_001_19001_00_000/12001_00_000

Traglasten / Lifting capacities

Forces de levage / Portate

Tablas de carga / Грузоподъемность

T

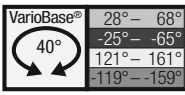

	11,5	15,2	18,9	22,6	26,4	30,1	33,8	37,5	38,8	41,2	42,5	45	46,9	48,7	51,3	52,4	54,3	55,6	56,1	58,1	58,7	59,4	60		
	m																								
3	69,5	68,1	67,3	66,4	58,3																			3	
3,5	69,5	68,5	67,8	66,9	60																				3,5
4	69,5	68,9	68,4	66,6	60,3	50,6																			4
4,5	69,5	69,2	68,3	66,9	59,9	50,7	40,8																		4,5
5	66,7	66,2	65,9	65	59,7	50,4	41																		5
6	57,1	56,7	56,2	55,7	54,6	48,6	40,3	31,7	28	25,7															6
7	48,4	49,3	49,7	49,3	47,8	45,9	39,1	30,3	26,9	25	23,1	20,4													7
8	41,4	42,2	42,7	42,7	41,7	41,1	37,9	28,9	25,8	24,3	22,3	20	18,1	16,8											8
9	36,1	36,8	37,2	37,2	37,6	36,4	35,1	27,6	24,7	23,5	21,5	19,5	17,9	16,6	11,5	13,2	10,8	10,1	10,7						9
10		32,8	32,9	33,4	33,4	32,6	31,1	26,1	23,2	22,6	20,6	18,8	17,5	16,4	11,3	13,1	10,7	10	10,6	9,6	9,1	8,9	8,6		10
12		26,2	26,3	26,9	26,8	26,4	25,2	23,3	20,6	20,7	19	17,6	16,5	15,7	10,8	12,8	10,3	9,8	10,4	9,4	8,9	8,7	8,5		12
14			21,7	22,1	22	21,7	20,9	20	18,4	18,8	17,3	16,1	15	14,6	10,1	12,3	9,9	9,4	10,1	9,1	8,7	8,5	8,3		14
16			18,4	18,7	18,6	18,2	17,7	17,7	16,3	16,6	15,7	14,7	13,7	13,4	9,3	11,7	9,3	9	9,7	8,8	8,4	8,2	8,1		16
18				15,9	15,8	15,5	15,6	15,2	14,7	14,3	14	13,3	12,4	12,3	8,7	10,9	8,8	8,5	9,2	8,4	8,1	8	7,8		18
20				13,9	13,6	13,5	13,5	13,1	12,7	12,5	12,1	12	11,2	11,2	8	10,1	8,3	7,9	8,6	8	7,7	7,6	7,4		20
22					11,9	12,2	11,8	11,4	11	11,3	10,6	10,9	10,2	10,2	7,4	9,3	7,8	7,4	8,1	7,6	7,3	7,1	7		22
24					10,6	10,7	10,3	9,9	9,6	9,9	9,3	9,6	9,1	9,2	6,9	8,5	7,2	6,9	7,6	7,2	6,9	6,7	6,5		24
26						9,5	9,2	9,1	8,5	8,8	8,2	8,5	8	8,4	6,4	7,9	6,8	6,5	7,1	6,8	6,5	6,3	6		26
28						7,2	8,2	8,2	7,5	7,8	7,2	7,7	7,1	7,6	6	7	6,4	6,1	6,6	6,3	6,1	5,8	5,5		28
30							7,4	7,3	6,7	7	6,4	7	6,3	6,8	5,6	6,3	6	5,7	6,1	5,9	5,7	5,4	5,1		30
32								6,6	6	6,4	5,6	6,3	5,5	6	5,2	5,8	5,6	5,3	5,5	5,5	5,4	5,1	4,8		32
34								6,1	5,3	6	4,9	5,7	4,9	5,4	4,8	5,2	5,2	4,9	4,9	4,9	4,9	4,7	4,5		34
36									5	5,4	4,3	5,1	4,6	4,9	4,5	4,7	4,7	4,6	4,3	4,4	4,4	4,3	4,2		36
38									4,9	4	4,6	4,4	4,4	4,2	4,2	4,2	4,2	4,2	3,9	3,9	3,9	3,9	3,8		38
40										3,9	4,3	4,2	4	4	3,8	3,8	3,8	3,5	3,5	3,5	3,5	3,5	3,4		40
42											4,1	3,9	3,7	3,7	3,5	3,5	3,4	3,1	3,2	3,1	3,1	3,1	3,1		42
44												3,6	3,4	3,4	3,1	3,2	3,1	2,8	2,8	2,8	2,8	2,7		44	
46													3,1	3,1	2,8	2,9	2,8	2,5	2,5	2,5	2,5	2,4		46	
48															2,8	2,6	2,6	2,6	2,2	2,3	2,3	2,2		48	
50																2,3	2,3	2,3	1,9	2	2	2		50	
52																	2	2,1	1,7	1,8	1,8	1,7	1,7		52
54																			1,5	1,4	1,2	1		54	

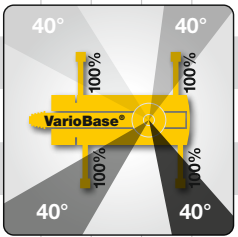

+8% LTM_1110-5.1_Multi_0

Traglasten / Lifting capacities

Forces de levage / Portate

Tablas de carga / Грузоподъемность

T



	11,5	15,2	18,9	22,6	26,4	30,1	33,8	37,5	38,8	41,2	42,5	45	46,9	48,7	51,3	52,4	54,3	55,6	56,1	58,1	58,7	59,4	60		
	m																								
3	69,5	68	67,3	66,4	58,3																				3
3,5	69,5	68,5	67,8	66,9	60																				3,5
4	69,5	68,9	68,4	66,6	60,3	50,6																			4
4,5	67,1	65,8	65,8	64,3	59,9	50,7	40,8																		4,5
5	59,9	59,4	58,9	58,3	56,5	50,4	41																		5
6	49,1	49,6	50,2	49,1	47,1	44	40,2	31,7	27,9	25,7															6
7	40,6	41,8	41,9	40,8	38,5	36,2	34	30,3	26,9	25	23,1	20,4													7
8	33,6	34,8	35,4	34,1	32,3	30,5	28,7	27,3	25,8	24,3	22,3	20	18,1	16,7											8
9	28,4	29,5	30,1	29,1	27,7	26,2	24,8	24,4	23,7	22,9	21,5	19,5	17,9	16,6	11,5	13,2	10,8	10,1	10,7						9
10		25,3	26,1	25,3	24,2	22,9	22,7	21,3	20,8	20,1	19,6	18,8	17,5	16,4	11,3	13,1	10,7	10	10,6	9,6	9,1	8,9	8,6		10
11		21,5	22,3	22,5	21,3	20,9	20,2	18,9	18,4	18,4	17,4	17,2	16,7	16,1	11,1	13	10,5	9,9	10,5	9,5	9	8,8	8,5		11
12		18,5	19,3	19,8	18,9	18,9	18	17,4	16,4	16,6	15,5	15,9	15	15	10,8	12,8	10,3	9,8	10,4	9,4	8,9	8,7	8,5		12
13		16,1	16,9	17,4	17,4	17	16,2	15,8	14,8	15	13,9	14,4	13,5	13,9	10,5	12,6	10,1	9,6	10,2	9,2	8,8	8,6	8,4		13
14			15	15,4	15,7	15,3	14,6	14,4	13,3	13,8	12,5	13,3	12,2	12,7	10,1	12	9,9	9,4	10,1	9,1	8,7	8,5	8,3		14
15			13,3	13,9	14	13,7	13,3	13,1	12,1	12,9	11,3	12,3	11	11,6	9,7	10,9	9,6	9,2	9,9	8,9	8,6	8,4	8,2		15
16			12	12,6	12,5	12,3	12,1	11,9	11	11,8	10,3	11,2	10	10,6	9,3	10,2	9,3	9	9,5	8,8	8,5	8,2	8,1		16
18				10,3	10,3	10,3	10,2	10,1	9,5	9,8	8,8	9,4	9,1	9,2	8,7	8,7	8,6	8,4	8	7,9	7,8	7,7	7,6		18
20				8,6	8,5	8,7	8,5	8,5	8,5	8,1	8	7,9	8	7,6	7,6	7,3	7,3	7,2	6,8	6,7	6,7	6,6	6,5		20
22					7,2	7,3	7,2	7,1	7,2	6,8	6,9	6,6	6,7	6,3	6,3	6	6	6	5,6	5,6	5,6	5,5	5,4		22
24					6,1	6,2	6,1	6	6	5,7	5,8	5,5	5,6	5,2	5,3	4,9	5	4,9	4,5	4,6	4,6	4,6	4,5		24
26						5,3	5,1	5,1	5,1	4,8	4,9	4,6	4,7	4,4	4,4	4,1	4,1	4,1	3,8	3,8	3,8	3,8	3,7		26
28						4,6	4,4	4,3	4,4	4,1	4,2	4	4	3,7	3,8	3,5	3,5	3,5	3,2	3,2	3,2	3,2	3,1		28
30							3,9	3,8	3,8	3,6	3,6	3,4	3,5	3,2	3,2	3	3	3	2,7	2,7	2,7	2,7	2,6		30
32								3,4	3,4	3,1	3,2	3	3,1	2,8	2,8	2,5	2,6	2,5	2,2	2,3	2,3	2,2	2,2		32
34									3	3	2,7	2,8	2,6	2,7	2,4	2,4	2,2	2,2	2,1	1,8	1,9	1,9	1,8		34
36										2,7	2,4	2,5	2,3	2,3	2	2,1	1,8	1,8	1,5	1,6	1,5	1,5	1,5		36
38											2,1	2,2	2	2	1,7	1,8	1,5	1,6	1,5	1,2	1,3	1,2	1,2		38
40												1,9	1,7	1,8	1,5	1,5	1,3	1,3	0,9	1	1	0,9	0,8		40
42													1,5	1,5	1,2	1,3	1	1	1						42
44														1,3	0,9	1		0,8	0,7						44
46																0,7	0,8								46

maxt_197_001_12044_00_000

Traglasten / Lifting capacities

Forces de levage / Portate

Tablas de carga / Грузоподъемность

T

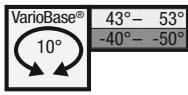

EN

Vorläufig
Préliminaire - Provisorio
Provisional - Временно
Preliminary



	11,5	15,2	18,9	22,6	26,4	30,1	33,8	37,5	38,8	41,2	42,5	45	46,9	48,7	51,3	52,4	54,3	55,6	56,1	58,1	58,7	59,4	60	
	m																							
3	69,5	68,1	67,3	66,4	58,3																			3
3,5	69,5	68,5	67,8	66,9	60																			3,5
4	69,5	68,9	68,4	66,6	60,3	50,6																		4
4,5	69,5	68,8	67,6	66,2	59,9	50,7	40,8																	4,5
5	62,6	62	60,6	59,6	58	50,4	41																	5
6	51	51,6	52,3	51,2	49,4	45,9	40,3	31,7	28	25,7														6
7	42,7	43,6	43,8	44	42,7	38,9	35,5	30,3	26,9	25	23,1	20,4												7
8	36,3	37,5	37,6	38,2	36,7	33,7	30,9	28,6	25,8	24,3	22,3	20	18,1	16,8										8
9	31,3	32,3	32,9	33	32	29,5	27,2	25,4	24,7	23,5	21,5	19,5	17,9	16,6	11,5	13,2	10,8	10,1	10,7					9
10		28,2	28,8	28,9	28,3	26,2	24,2	23,4	22,7	21,6	20,6	18,8	17,5	16,4	11,3	13,1	10,7	10	10,6	9,6	9,1	8,9	8,6	10
12		22,3	22,8	23	22,8	21,1	20,7	19,1	18,5	17,7	17,2	16,8	16,3	15,7	10,8	12,8	10,3	9,8	10,4	9,4	9,1	8,7	8,5	12
14			18,5	18,9	18,7	17,8	17,3	16	15,5	15,5	14,3	14,7	13,7	13,6	10,1	12,3	9,9	9,4	10,1	9,1	8,7	8,5	8,3	14
16			15,3	15,7	15,5	15,7	14,7	14,1	13,1	13,2	12,1	12,7	11,6	12,1	9,3	11,3	9,3	9	9,7	8,8	8,4	8,2	8,1	16
18			13,3	13,4	13,3	12,7	12,3	11,3	11,6	10,4	11,1	9,9	9,9	10,5	8,7	9,8	8,8	8,5	9,2	8,4	8,1	8	7,8	18
20			11,5	11,6	11,6	11	10,8	9,7	10,3	8,9	9,8	8,6	9,1	8	8,9	8,3	7,9	8,3	8	7,7	7,6	7,4	20	
22				10,1	10	9,7	9,5	8,5	9,2	7,7	8,6	7,6	8,1	7,4	7,9	7,8	7,4	7,2	7,2	7,1	7	6,9	22	
24				9	8,8	8,7	8,3	7,4	8,2	6,7	7,5	7,1	7,3	6,9	6,8	6,8	6,6	6,2	6,2	6,1	6,1	6	24	
26					7,8	7,8	7,3	6,8	7,3	6,1	6,8	6,5	6,4	6,3	6	5,9	5,8	5,4	5,3	5,3	5,2	5,1	26	
28					7,1	6,9	6,8	6,3	6,5	5,7	6,1	6	5,7	5,6	5,2	5,2	5,1	4,6	4,6	4,6	4,5	4,4	28	
30						6,2	6,1	5,9	5,8	5,2	5,5	5,5	5	4,6	4,6	4,4	4	4	4	3,9	3,8	3,8	30	
32							5,5	5,4	5,2	4,8	4,9	4,9	4,5	4,4	4	4	3,9	3,5	3,5	3,4	3,4	3,3	32	
34							4,9	4,9	4,8	4,5	4,4	4,4	4	3,9	3,6	3,5	3,4	3	3	3	2,9	2,9	34	
36								4,6	4,2	4,3	4	4	3,6	3,5	3,1	3,1	3	2,6	2,6	2,6	2,5	2,4	36	
38									3,9	3,9	3,7	3,7	3,2	3,1	2,8	2,8	2,7	2,3	2,3	2,2	2,2	2,1	38	
40										3,6	3,4	3,3	2,9	2,8	2,5	2,5	2,4	1,9	1,9	1,9	1,9	1,8	40	
42											3	3	2,6	2,5	2,2	2,2	2,1	1,7	1,7	1,6	1,6	1,5	42	
44												2,7	2,4	2,3	2	1,9	1,8	1,4	1,4	1,4	1,3	1,2	44	
46													2,1	2,1	1,7	1,7	1,6	1,2	1,2	1,2	1,1	1	46	
48														1,9	1,6	1,5	1,4	1	1	1	0,9	0,8	48	
50															1,4	1,4	1,3	0,9	0,8	0,8	0,8	0,6	50	
52																1,2	1,2	0,8	0,7	0,7	0,6	0,4	52	
54																		0,6	0,6	0,5			54	

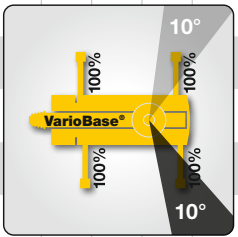

+31% LTM_1110-5.1_Multi_0

Traglasten / Lifting capacities

Forces de levage / Portate

Tablas de carga / Грузоподъемность

T

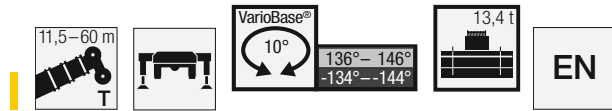

Vorläufig
Préliminaire - Provisorio
Provisional - Временно
Preliminary



	11,5	15,2	18,9	22,6	26,4	30,1	33,8	37,5	38,8	41,2	42,5	45	46,9	48,7	51,3	52,4	54,3	55,6	56,1	58,1	58,7	59,4	60		
	m																								
3	69,5	68,1	67,3	66,4	58,3																			3	
3,5	69,5	68,5	67,8	66,9	60																			3,5	
4	69,5	68,9	68,4	66,6	60,3	50,6																		4	
4,5	69,5	68,8	67,9	66,5	59,9	50,7	40,8																	4,5	
5	62,9	62,3	61	59,9	58,2	50,4	41																	5	
6	51,2	51,8	52,5	51,4	49,6	48,4	40,3	31,7	28	25,7														6	
7	42,9	43,8	44	44	42,4	40,5	38,3	30,3	26,9	25	23,1	20,4												7	
8	35,3	36,5	36,7	37,2	36,2	34,8	33,2	28,9	25,8	24,3	22,3	20	18,1	16,8										8	
9	30,3	31,4	32,1	32,1	31,6	30,4	29	27,1	24,7	23,5	21,5	19,5	17,9	16,6	11,5	13,2	10,8	10,1	10,7					9	
10		27,2	27,8	28	27,8	26,7	25,5	24	23,2	22,6	20,6	18,8	17,5	16,4	11,3	13,1	10,7	10	10,6	9,6	9,1	8,9	8,6	10	
12		20,9	21,6	21,8	21,6	21,2	21	19,9	19,3	18,4	17,8	17,3	16,5	15,7	10,8	12,8	10,3	9,8	10,4	9,4	8,9	8,7	8,5	12	
14			17,4	17,8	17,5	17,7	17,4	16,4	15,8	15,8	14,6	15	13,9	13,8	10,1	12,3	9,9	9,4	10,1	9,1	8,7	8,5	8,3	14	
16			14,4	14,7	14,8	14,8	14,4	14,1	13,3	13,4	12,2	12,7	11,7	12,2	9,3	11,4	9,3	9	9,7	8,8	8,4	8,2	8,1	16	
18				12,5	12,7	12,5	12,2	12	11,3	11,6	10,3	11,1	9,9	10,5	8,7	9,7	8,8	8,5	9,2	8,4	8,1	8	7,8	18	
20				10,8	10,9	10,7	10,4	10,3	9,7	10,2	8,8	9,8	8,5	9	8	8,9	8,3	7,9	8,2	8	7,7	7,6	7,4	20	
22					9,5	9,3	9,3	9	8,4	8,9	7,6	8,5	7,6	8,1	7,4	7,7	7,7	7,4	7,1	7,1	7	6,9	6,8	22	
24					8,4	8,2	8,2	7,9	7,3	7,8	6,7	7,4	7,1	7,3	6,9	6,7	6,7	6,5	6,1	6	6	5,9	5,8	24	
26						7,5	7,2	7,1	6,8	6,9	6,1	6,8	6,5	6,3	6,2	5,8	5,8	5,7	5,2	5,2	5,1	5,1	5	26	
28							6,7	6,5	6,4	6,3	6,1	5,7	6	5,8	5,5	5,4	5,1	5	4,9	4,5	4,5	4,4	4,3	28	
30								5,8	5,6	5,8	5,5	5,2	5,3	5,2	4,9	4,8	4,4	4,4	4,3	3,8	3,8	3,7	3,6	30	
32									5,1	5,1	4,8	4,8	4,7	4,7	4,3	4,2	3,9	3,8	3,7	3,3	3,3	3,3	3,2	3,1	32
34									4,6	4,6	4,4	4,4	4,3	4,2	3,8	3,7	3,4	3,4	3,3	2,8	2,8	2,7	2,7	34	
36										4,2	4	4	3,8	3,7	3,4	3,3	3	2,9	2,8	2,4	2,4	2,4	2,3	36	
38											3,6	3,7	3,5	3,4	3	3	2,6	2,6	2,5	2,1	2,1	2	1,9	38	
40												3,3	3	3	2,7	2,6	2,3	2,3	2,2	1,8	1,8	1,7	1,6	40	
42													2,7	2,7	2,4	2,3	2	2	1,9	1,5	1,5	1,5	1,4	42	
44														2,4	2,1	2,1	1,7	1,7	1,6	1,2	1,2	1,2	1,1	44	
46															1,8	1,8	1,5	1,5	1,4	1	1	1	0,9	46	
48																1,6	1,3	1,3	1,2	0,8	0,8	0,8	0,7	48	
50																	1	1,1	1	0,6	0,6	0,5	0,4	50	
52																		0,9	0,8	0,4	0,4	0,3	0,2	52	
54																				0,3	0,2	0,2	0,2	54	

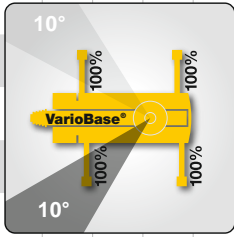

+27%

LTM_1110-5.1_Multi_0

Traglasten / Lifting capacities

Forces de levage / Portate

Tablas de carga / Грузоподъемность

T

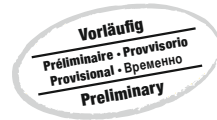

	11,5	15,2	18,9	22,6	26,4	30,1	33,8	37,5	38,8	41,2	42,5	45	46,9	48,7	51,3	52,4	54,3	55,6	56,1	58,1	58,7	59,4	60		
	m																								
3	69,5	68	67,3	66,4	58,3																				3
3,5	69,5	68,5	67,8	66,9	60																				3,5
4	69,5	68,9	68,3	66,6	60,3	50,6																			4
4,5	66	65,3	64,8	63,3	59,9	50,7	40,8																		4,5
5	58,9	58,4	57,9	57	53,5	49,7	41																		5
6	48,1	48,6	49,3	47,3	44,6	41,6	38,4	31,7	27,9	25,7															6
7	39,3	40,5	39,8	38,6	36,4	34,2	32	30	26,9	25	23,1	20,4													7
8	32,5	33,6	33,6	32,2	30,5	28,8	27	26,2	25,5	24,1	22,3	20	18,1	16,7											8
9	27,1	28,5	28,5	27,4	26,1	24,7	24,4	22,9	22,3	21,6	20,9	19,5	17,9	16,6	11,5	13,2	10,8	10,1	10,7						9
10		23,9	24,6	24	22,7	22,3	21,4	20,1	19,6	19,4	18,4	18,1	17,3	16,4	11,3	13,1	10,7	10	10,6	9,6	9,1	8,9	8,6	8,6	10
11		20,2	21	21,2	20	19,9	18,9	18,3	17,3	17,4	16,3	16,7	15,7	15,7	11,1	13	10,5	9,9	10,5	9,5	9	8,8	8,5	8,5	11
12		17,4	18,2	18,7	18,4	17,8	16,9	16,5	15,4	15,6	14,5	15	14	14,3	10,8	12,8	10,3	9,8	10,4	9,4	8,9	8,7	8,5	8,5	12
13		15,1	15,9	16,4	16,6	16	15,2	14,9	13,8	14,4	12,9	13,8	12,6	13,1	10,5	12,3	10,1	9,6	10,2	9,2	8,8	8,6	8,4	8,4	13
14			14	14,7	14,7	14,4	13,7	13,5	12,4	13,2	11,6	12,6	11,3	11,9	10,1	11,2	9,9	9,4	10,1	9,1	8,7	8,5	8,3	8,3	14
15			12,5	13,1	13,1	12,8	12,7	12,3	11,2	12,2	10,5	11,5	10,3	10,8	9,7	10,4	9,6	9,2	9,6	8,9	8,6	8,4	8,2	8,2	15
16			11,2	11,7	11,7	11,5	11,6	11,2	10,4	11,1	9,9	10,5	9,9	10,2	9,3	9,6	9,3	9	8,9	8,7	8,5	8,2	8,1	8,1	16
18				9,6	9,5	9,7	9,5	9,5	9,4	9,1	8,8	8,9	8,9	8,6	8,4	8	7,9	7,8	7,3	7,2	7,2	7,1	7	7	18
20				7,9	7,9	8,1	7,9	7,8	7,9	7,5	7,6	7,3	7,4	7	7	6,6	6,6	6,5	6,1	6,1	6	5,9	5,8	5,8	20
22					6,6	6,7	6,6	6,5	6,6	6,1	6,3	6	6,1	5,7	5,7	5,3	5,4	5,3	4,9	4,9	4,9	4,9	4,8	4,8	22
24					5,5	5,6	5,5	5,4	5,5	5,1	5,2	4,9	5	4,7	4,7	4,4	4,4	4,3	4	4,1	4,1	4	4	4	24
26						4,8	4,6	4,5	4,6	4,3	4,4	4,1	4,2	3,9	3,9	3,7	3,7	3,7	3,3	3,4	3,4	3,3	3,3	26	
28						4,2	4	3,9	4	3,7	3,8	3,5	3,6	3,3	3,3	3,1	3,1	3,1	2,8	2,8	2,8	2,8	2,7	28	
30							3,5	3,4	3,5	3,2	3,3	3	3,1	2,8	2,9	2,6	2,6	2,6	2,3	2,3	2,3	2,3	2,2	30	
32								3	3	2,7	2,8	2,6	2,7	2,4	2,4	2,2	2,2	2,2	1,9	1,9	1,9	1,9	1,8	32	
34									2,7	2,7	2,4	2,5	2,3	2,3	2	2,1	1,8	1,9	1,8	1,5	1,6	1,5	1,5	34	
36										2,4	2,1	2,1	1,9	2	1,7	1,7	1,5	1,5	1,2	1,2	1,2	1,2	1,1	36	
38										1,8	1,9	1,7	1,7	1,4	1,5	1,2	1,3	1,2	0,8	0,9	0,9	0,8	0,7	38	
40											1,6	1,4	1,5	1,2	1,2	0,9	1	1						40	
42												1,1	1,2	0,9	0,9									42	
44													1											44	

maxt_197_001_12052_00_000

Traglasten / Lifting capacities

Forces de levage / Portate

Tablas de carga / Грузоподъемность

T

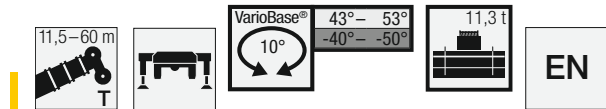

	11,5	15,2	18,9	22,6	26,4	30,1	33,8	37,5	38,8	41,2	42,5	45	46,9	48,7	51,3	52,4	54,3	55,6	56,1	58,1	58,7	59,4	60		
	m																								
3	69,5	68,1	67,3	66,4	58,3																			3	
3,5	69,5	68,5	67,8	66,9	60																				3,5
4	69,5	68,9	68,4	66,6	60,3	50,6																			4
4,5	69,1	68,2	66,3	65	59,9	50,7	40,8																		4,5
5	61,4	60,8	59,5	58,4	56,2	50,4	41																		5
6	50	50,6	51,2	50,2	48,4	43,6	39,4	31,7	28	25,7															6
7	41,8	42,9	43	43,3	40,6	36,9	33,7	30,3	26,9	25	23,1	20,4													7
8	35,4	36,5	36,6	37,3	34,8	31,9	29,2	27,1	25,8	24,3	22,3	20	18,1	16,8											8
9	30,5	31,5	32,1	32,2	30,4	27,9	25,7	24,7	23,9	22,8	21,5	19,5	17,9	16,6	11,5	13,2	10,8	10,1	10,7						9
10		27,5	28,1	28,3	26,8	24,8	23,4	22,1	21,4	20,4	19,8	18,8	17,5	16,4	11,3	13,1	10,7	10	10,6	9,6	9,1	8,9	8,6	10	
12		21,5	22,1	22,4	21,5	19,9	19,6	18	17,4	17,3	16,1	16,4	15,3	15,2	10,8	12,8	10,3	9,8	10,4	9,4	8,9	8,7	8,5	12	
14			17,9	18,2	17,8	17,5	16,3	15,7	14,5	14,5	13,4	13,8	12,8	13,3	10,1	12,3	9,9	9,4	10,1	9,1	8,7	8,5	8,3	14	
16			14,8	15,1	14,8	14,8	13,9	13,4	12,3	12,6	11,3	12,2	10,8	11,3	9,3	10,6	9,3	9	9,7	8,8	8,4	8,2	8,1	16	
18				12,9	13	12,8	11,9	11,6	10,5	11,2	9,6	10,5	9,2	9,8	8,7	9,5	8,8	8,5	8,8	8,4	8,1	8	7,8	18	
20				11,1	11,3	11	10,4	10,1	9,1	9,9	8,3	9,2	8,3	8,8	8	8,3	8,3	7,9	7,7	7,6	7,6	7,5	7,4	20	
22					9,8	9,6	9,4	8,8	8	8,8	7,4	8	7,6	7,8	7,4	7,3	7,2	7,1	6,7	6,6	6,6	6,5	6,4	22	
24					8,6	8,4	8,4	7,9	7,3	7,7	6,7	7,3	7,1	6,8	6,7	6,3	6,2	6,1	5,7	5,6	5,6	5,5	5,4	24	
26						7,5	7,5	7,3	6,8	6,8	6,1	6,4	6,4	5,9	5,8	5,5	5,4	5,3	4,9	4,8	4,8	4,7	4,6	26	
28							6,8	6,6	6,5	6,3	6	5,7	5,7	5,2	5,1	4,8	4,7	4,6	4,2	4,2	4,1	4	4	28	
30								5,9	5,9	5,9	5,4	5,2	5	5,1	4,6	4,5	4,1	4,1	4	3,6	3,5	3,5	3,4	30	
32									5,2	5,3	4,8	4,8	4,5	4,5	4,1	4	3,6	3,6	3,5	3,1	3	3	2,9	32	
34									4,8	4,7	4,4	4,4	4	4,1	3,6	3,5	3,1	3,1	3	2,6	2,6	2,6	2,4	34	
36									4,3	4	4	3,6	3,6	3,2	3,1	2,7	2,7	2,6	2,2	2,2	2,2	2,1	2	36	
38										3,6	3,7	3,3	3,3	2,8	2,8	2,4	2,4	2,3	1,9	1,9	1,8	1,8	1,7	38	
40											3,3	3	3	2,5	2,5	2,1	2,1	2	1,6	1,6	1,5	1,5	1,4	40	
42												2,7	2,7	2,3	2,2	1,8	1,8	1,7	1,3	1,3	1,3	1,2	1,1	42	
44													2,5	2,1	2	1,6	1,6	1,5	1,1	1,1	1	1	0,9	44	
46														1,8	1,8	1,4	1,4	1,3	0,9	0,9	0,8	0,8	0,6	46	
48															1,6	1,3	1,2	1,1	0,7	0,6	0,6	0,5	0,4	48	
50																1,1	1,1	1	0,5	0,4	0,4	0,3	0,2	50	
52																	1	0,9	0,4	0,3	0,3	0,2		52	
54																								54	

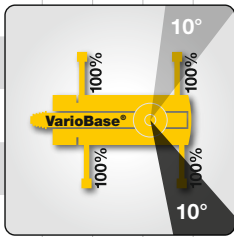

+33%

LTM_1110-5.1_Multi_0

Traglasten / Lifting capacities

Forces de levage / Portate

Tablas de carga / Грузоподъемность

T

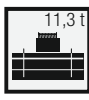
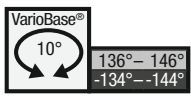

	11,5	15,2	18,9	22,6	26,4	30,1	33,8	37,5	38,8	41,2	42,5	45	46,9	48,7	51,3	52,4	54,3	55,6	56,1	58,1	58,7	59,4	60		
	m																								
3	69,5	68,1	67,3	66,4	58,3																			3	
3,5	69,5	68,5	67,8	66,9	60																			3,5	
4	69,5	68,9	68,4	66,6	60,3	50,6																		4	
4,5	69,1	68,2	66,6	65,2	59,9	50,7	40,8																	4,5	
5	61,8	61,2	59,7	58,8	57,1	50,4	41																	5	
6	50,3	50,8	51,5	50,5	48,9	47,2	40,3	31,7	28	25,7														6	
7	41,5	42,9	43	42,4	40,9	39,2	37,2	30,3	26,9	25	23,1	20,4												7	
8	34,4	35,5	36,2	36,3	35,2	33,8	31,7	28,8	25,8	24,3	22,3	20	18,1	16,8										8	
9	29,2	30,4	31,1	31,2	30,6	29,4	27,4	25,4	24,7	23,5	21,5	19,5	17,9	16,6	11,5	13,2	10,8	10,1	10,7					9	
10		26,2	26,9	27	26,8	25,8	24	23,2	22,4	21,3	20,6	18,8	17,5	16,4	11,3	13,1	10,7	10	10,6	9,6	9,1	8,9	8,6	10	
12		20,2	20,7	21,1	20,8	20,3	20,2	18,5	17,9	17,7	16,5	16,6	15,6	15,5	10,8	12,8	10,3	9,8	10,4	9,4	8,9	8,7	8,5	12	
14			16,7	17,1	16,9	17,1	16,6	15,7	14,7	14,7	13,5	13,9	12,8	13,3	10,1	12,3	9,9	9,4	10,1	9,1	8,7	8,5	8,3	14	
16				14	14,2	14,3	14,2	13,8	13,4	12,2	12,6	11,2	12,1	10,7	11,3	9,3	10,5	9,3	9	9,7	8,8	8,4	8,2	16	
18					12,1	12,2	12,1	11,6	11,5	10,4	11,1	9,5	10,4	9,1	9,6	8,7	9,4	8,8	8,5	8,7	8,4	8,1	8	7,8	18
20					10,5	10,4	10,3	10,2	9,9	8,8	9,8	8	9	8,3	8,7	8	8,1	8,1	7,9	7,4	7,4	7,3	7,3	7,1	20
22						9,1	8,9	9	8,6	8	8,5	7,4	8	7,6	7,6	7,4	7,1	7	6,9	6,4	6,4	6,3	6,3	6,2	22
24						8,1	8	7,9	7,7	7,3	7,5	6,7	7,1	7,1	6,6	6,5	6,1	6	5,9	5,5	5,4	5,4	5,3	5,2	24
26							7,1	7	6,8	6,8	6,6	6,1	6,2	6,2	5,7	5,6	5,2	5,2	5,1	4,6	4,6	4,6	4,5	4,4	26
28							6,4	6,3	6,1	6,2	5,8	5,7	5,4	5,5	5	4,9	4,5	4,5	4,4	3,9	3,9	3,9	3,8	3,7	28
30								5,6	5,4	5,5	5,1	5,2	4,8	4,8	4,4	4,3	3,9	3,8	3,3	3,3	3,3	3,3	3,2	3,2	30
32									4,8	4,9	4,6	4,6	4,3	4,3	3,8	3,8	3,4	3,4	3,3	2,8	2,8	2,8	2,7	2,7	32
34									4,4	4,4	4	4,1	3,8	3,8	3,3	3,3	2,9	2,9	2,8	2,4	2,4	2,4	2,3	2,2	34
36										3,9	3,6	3,7	3,3	3,3	2,9	2,9	2,5	2,5	2,4	2	2	2	1,9	1,9	36
38											3,1	3,2	3	2,9	2,6	2,5	2,1	2,2	2,1	1,6	1,7	1,6	1,6	1,5	38
40												2,9	2,6	2,6	2,2	2,2	1,8	1,8	1,3	1,4	1,3	1,3	1,2	40	
42													2,3	2,3	2	1,9	1,6	1,5	1,1	1,1	1,1	1,1	0,9	42	
44														2	1,7	1,7	1,3	1,3	1,2	0,8	0,8	0,8	0,7	44	
46															1,4	1,5	1,1	1,1	1	0,5	0,5	0,5	0,4	46	
48																1,2	0,9	0,9	0,8	0,3	0,3	0,3	0,2	48	
50																	0,7	0,8	0,7	0,2	0,2			50	
52																		0,6	0,5					52	

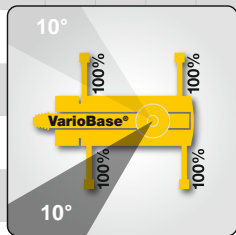

+28%

LTM_1110-5.1_Muli_0

Traglasten / Lifting capacities

Forces de levage / Portate

Tablas de carga / Грузоподъемность

T

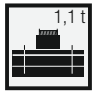

	11,5	15,2	18,9	22,6	26,4	30,1	33,8	37,5	38,8	41,2	42,5	45	46,9	48,7	51,3	52,4	54,3	55,6	56,1	58,1	58,7	59,4	60		
	m																								
3	69,5	68	67,3	66,4	58,3																				3
3,5	69,5	68,5	67,8	65,6	59,9																				3,5
4	68,4	68,3	63,2	58,4	53,6	50,4																			4
4,5	60,9	58,5	54,8	52,2	48,2	44,2	39,8																		4,5
5	53,9	51,3	47,9	45,2	41,7	38,4	35,1																		5
6	40,3	38,8	37,1	34,8	32,5	30,1	29	27	26,2	25															6
7	31	30,3	29,5	28,3	26,6	25,7	24,1	23,1	21,6	21,4	20,1	19,6													7
8	23,9	24,7	24,2	23,5	22,7	21,5	20,2	19,5	18,1	18,3	16,7	17,1	15,8	15,7											8
9	18,8	20,4	20,3	20,2	19,4	18,3	17,8	16,7	15,2	16,1	14,3	15	13,4	14	11,5	12,8	10,8	10,1	10,7						9
10		16,7	17,1	17,2	16,5	16	15,4	14,9	14,4	14	13,6	13,3	12,6	12,5	11,3	11,7	10,7	10	10,4	9,6	9,1	8,9	8,6		10
11		13,8	14,6	14,8	14,3	14,1	13,5	13	12,9	12,1	12,2	11,6	11,6	10,9	10,7	10,2	10	9,6	9,3	9	8,7	8,5	8,3		11
12		11,5	12,2	12,8	12,4	12,4	11,8	11,4	11,4	10,7	10,7	10,2	10,2	9,6	9,5	9	8,8	8,6	8,1	7,9	7,8	7,7	7,6		12
13		9,7	10,3	11	10,9	10,9	10,4	10,1	10,1	9,4	9,5	9	9	8,5	8,4	7,9	7,8	7,6	7,1	6,9	6,9	6,8	6,6		13
14			8,8	9,4	9,4	9,6	9,3	9	9	8,4	8,5	8	8,1	7,5	7,4	7	6,8	6,7	6,2	6,1	6	5,9	5,8		14
15			7,5	8,1	8,1	8,4	8,2	8	8	7,5	7,6	7,2	7,2	6,7	6,6	6,1	6	5,9	5,4	5,4	5,3	5,2	5,1		15
16			6,5	7,1	7,1	7,3	7,1	7	7,1	6,6	6,7	6,4	6,4	5,9	5,9	5,4	5,4	5,2	4,8	4,7	4,6	4,6	4,5		16
18				5,4	5,4	5,6	5,5	5,4	5,5	5	5,2	4,9	4,9	4,6	4,5	4,3	4,2	4,1	3,7	3,6	3,6	3,5	3,4		18
20				4,3	4,3	4,4	4,3	4,3	4,3	4	4,1	3,8	3,9	3,6	3,6	3,3	3,3	3,2	2,8	2,8	2,8	2,7	2,6		20
22					3,5	3,6	3,5	3,5	3,5	3,2	3,3	3,1	3,1	2,8	2,8	2,6	2,6	2,5	2,1	2,1	2,1	2	1,9		22
24					2,9	3	2,9	2,8	2,9	2,6	2,7	2,4	2,5	2,2	2,2	1,9	2	1,9	1,4	1,4	1,4	1,3	1,2		24
26							2,5	2,4	2,3	2,4	2,1	2,2	2	2	1,7	1,7	1,3	1,4	1,3	0,7	0,8	0,8	0,7		26
28							2,2	2	1,9	2	1,6	1,7	1,5	1,6	1,2	1,3	0,7	0,8	0,7						28
30								1,6	1,5	1,6	1,3	1,4	1,1	1,2		0,7									30
32								1,2	1,3	0,9	1		0,8												32
34								0,9	1																34

maxt_197_001_12073_00_000

Traglasten / Lifting capacities

Forces de levage / Portate

Tablas de carga / Грузоподъемность

T

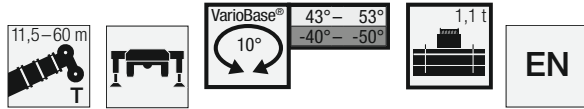

	11,5	15,2	18,9	22,6	26,4	30,1	33,8	37,5	38,8	41,2	42,5	45	46,9	48,7	51,3	52,4	54,3	55,6	56,1	58,1	58,7	59,4	60		
	m																								
3	69,5	68,1	67,3	66,4	58,3																				3
3,5	69,5	68,5	67,8	66,9	60																				3,5
4	69,5	68,9	67,9	62,4	54,2	50																			4
4,5	62,7	62	60,1	54,3	50,5	44,2	38,9																		4,5
5	55,7	56,3	55,3	50,8	44,8	39,6	35,1																		5
6	44,7	46	44,2	40,4	36,3	32,5	30,3	27,4	26,3	24,7															6
7	36,8	38	36,6	33,3	30,3	27,6	26	23,5	22,6	22,1	20,5	19,7													7
8	30,7	31,9	30,6	28,3	25,8	24,6	22,5	21,2	19,6	19,3	17,9	17,9	16,6	16,4											8
9	25,8	26,8	26,1	24,6	22,9	21,5	19,7	18,7	17,2	17,3	15,7	16,3	14,6	15	11,5	13,2	10,8	10,1	10,7						9
10		22,9	22,7	21,5	20,5	19	17,5	16,6	15,3	15,9	13,8	14,6	12,8	13,3	11,3	12,1	10,7	10	10,6	9,6	9,1	8,9	8,6	10	10
12		17,5	17,8	17	16,3	15,2	14,7	14	13	12,8	12,2	12	11,7	11,1	10,8	10,2	10	9,8	9,3	9,1	8,9	8,7	8,5	12	12
14			14,5	14,2	13,3	12,6	12	11,4	11,3	10,5	10,5	9,9	9,8	9,1	8,9	8,4	8,2	8	7,5	7,4	7,3	7,3	7,1	14	14
16			11,7	11,7	11	10,7	10	9,5	9,5	8,7	8,8	8,2	8,2	7,6	7,4	6,9	6,8	6,7	6,2	6,1	6	6	5,8	16	16
18				9,9	9,2	9	8,4	8,1	8	7,3	7,4	6,9	6,9	6,3	6,2	5,7	5,7	5,5	5,1	5	5	4,9	4,8	18	18
20					8,2	7,9	7,7	7,2	6,9	6,8	6,2	6,3	5,8	5,9	5,3	5,2	4,8	4,7	4,6	4,1	4,1	4	3,9	20	20
22						6,8	6,7	6,2	5,9	5,9	5,3	5,4	5	5	4,5	4,4	4	3,9	3,8	3,4	3,3	3,3	3,2	22	22
24							5,8	5,3	5,1	5,1	4,5	4,6	4,2	4,2	3,7	3,6	3,2	3,2	3,1	2,6	2,6	2,6	2,4	24	24
26								5,1	4,6	4,4	3,8	3,9	3,5	3,6	3,1	3	2,6	2,6	2,5	2	2	1,9	1,9	26	26
28									4,4	3,8	3,3	3,3	3	3	2,5	2,5	2,1	2,1	2	1,5	1,5	1,5	1,4	28	28
30										3,6	3,3	3,3	2,9	2,5	2,1	2	1,7	1,6	1,6	1	1,1	1	0,9	30	30
32											2,9	2,9	2,4	2,5	2,1	2,1	1,7	1,6	1,3	1,3	1,2	0,6	0,6	32	32
34												2,6	2,6	2,1	2,1	1,8	1,8	1,4	1,3	0,9	0,9	0,7	0,4	34	34
36													2,3	1,8	1,8	1,5	1,5	1,1	1	0,5	0,5	0,4		36	36
38														1,6	1,6	1,2	1,3	0,7	0,7	0,3	0,3			38	38
40															1,4	1	1	0,5	0,4					40	40
42																0,9	0,9	0,3	0,2					42	42
44																	0,8	0,2						44	44
46																								46	46

+ 44%

LTM_1110-5.1_Multi_0

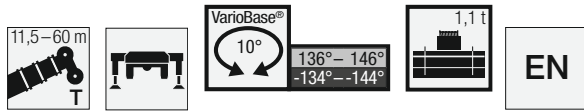

	11,5	15,2	18,9	22,6	26,4	30,1	33,8	37,5	38,8	41,2	42,5	45	46,9	48,7	51,3	52,4	54,3	55,6	56,1	58,1	58,7	59,4	60			
	m																									
3	69,5	68,1	67,3	66,4	58,3																				3	
3,5	69,5	68,5	67,8	66,9	60																				3,5	
4	69,5	68,9	68,2	66,3	60,3	50,6																			4	
4,5	63,1	62,4	60,5	59,3	55,9	50,7	40,8																		4,5	
5	56,1	56,3	55,3	53,9	51,6	44,3	38,3																		5	
6	43,5	44,7	44,7	43,8	39,6	34,8	30,6	28,5	27,2	25,3															6	
7	34,8	36,3	37	35,6	31,8	28,3	26,7	23,8	22,7	22,2	20,4	19,5													7	
8	28,6	29,6	30,4	29,1	26,4	24,9	22,6	21,1	19,4	19,2	17,4	17,5	16,1	15,8											8	
9	23,9	24,9	25,7	24,8	22,9	21,4	19,4	18,3	16,7	17,3	15,1	15,8	14	14,4	11,5	13,2	10,8	10,1	10,7					9	9	
10		21,4	21,9	21,3	20,2	18,6	17	16	14,6	15,4	13,6	14	12,6	13	11,3	12	10,7	10	10,6	9,6	9,1	8,9	8,6	10	10	
12			16,4	17	16,7	15,6	14,5	14	13,3	13	12,3	12,2	11,5	11,4	10,6	10,4	9,8	9,6	9,4	8,8	8,7	8,6	8,5	8,4	12	12
14				13,2	13,1	12,3	12	11,3	10,7	10,6	9,8	9,9	9,2	9,2	8,5	8,3	7,8	7,7	7,5	6,9	6,9	6,8	6,7	6,6	14	14
16					10,4	10,5	9,9	9,8	9,1	8,7	8,7	8	8	7,5	7,5	6,9	6,7	6,2	6,2	6	5,5	5,5	5,4	5,3	16	16
18						8,7	8,2	8,1	7,5	7,2	7,2	6,5	6,6	6,1	6,2	5,6	5,5	5	5	4,9	4,4	4,4	4,3	4,2	18	18
20							7	6,8	6,8	6,3	6	6	5,4	5,5	5,1	5,1	4,6	4,5	4,1	4	3,9	3,4	3,5	3,4	20	20
22								5,7	5,7	5,3	5,1	5,1	4,5	4,6	4,2	4,2	3,7	3,7	3,3	3,2	2,7	2,7	2,6	2,5	22	22
24									4,7	4,9	4,5	4,3	4,3	3,7	3,8	3,5	3,5	3	3	2,6	2,6	2,5	2,1	1,9	24	24
26										4,1	3,8	3,6	3,6	3,1	3,2	2,9	2,9	2,4	2,4	2	2,1	2	1,5	1,3	26	26
28											3,4	3,3	3,1	3,1	2,6	2,7	2,3	2,4	1,9	1,9	1,5	1,6	1,5	0,9	28	28
30												2,7	2,6	2,2	2,1	2,2	1,9	2	1,5	1,5	1	1,1	0,9	0,4	30	30
32													2,2	2,2	1,8	1,9	1,5	1,6	1,1	1,1	0,6	0,6	0,5		32	32
34														1,8	1,9	1,4	1,5	1,2	1,3	0,7	0,6	0,3	0,3	0,2	34	34
36															1,6	1,2	1,2	0,8	0,9	0,4	0,4				36	36
38																0,9	1	0,5	0,6						38	38
40																	0,8	0,3	0,4						40	40
42																		0,2	0,2						42	42
44																									44	44
46																									46	46

+ 28%

LTM_1110-5.1_Multi_0

Hubhöhen / Lifting heights

Hauteurs de levage / Altezze di sollevamento

Alturas de elevación / Высота подъема

T

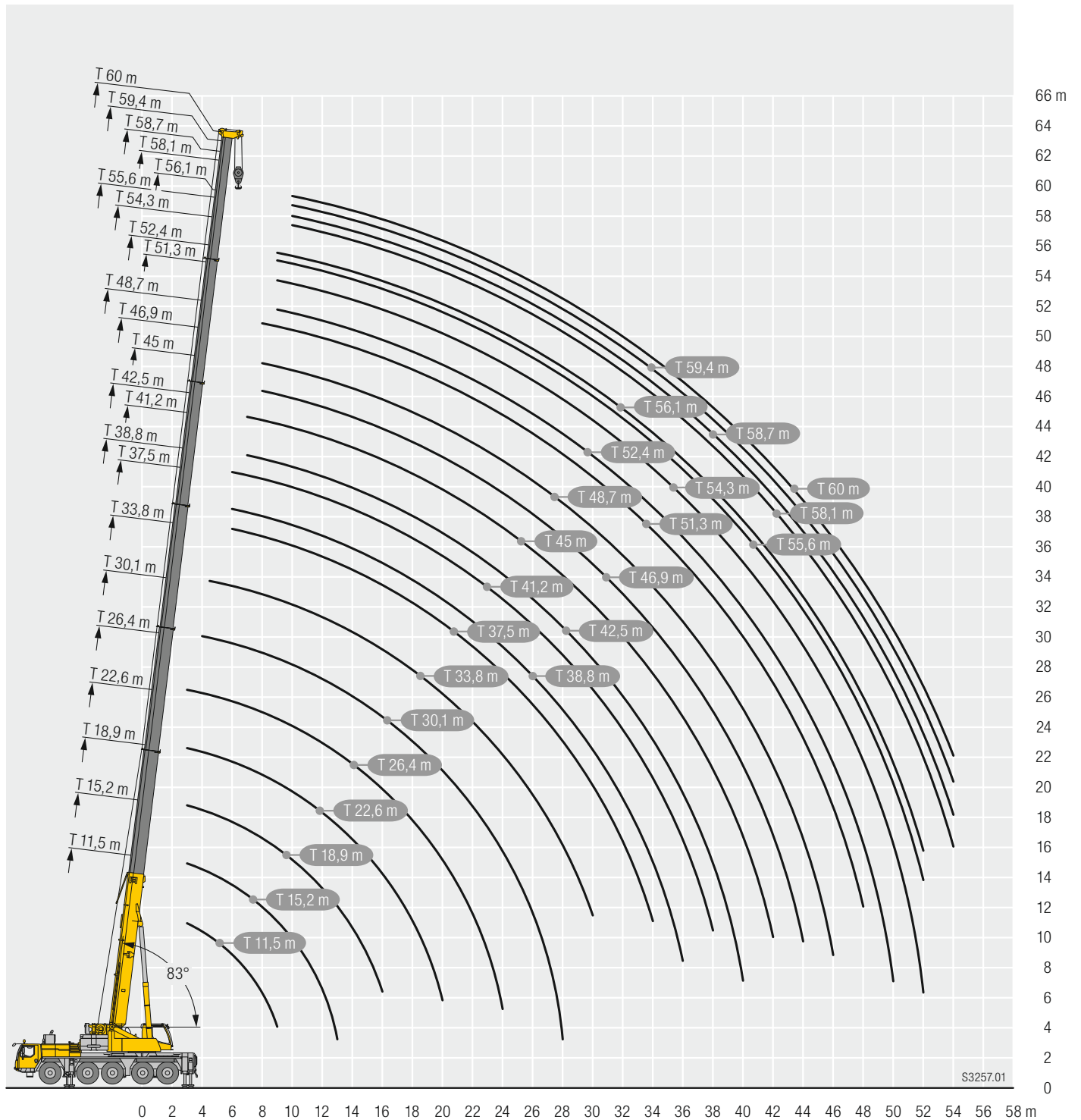

Ausstattung / Equipment

Equipement / Equipaggiamento

Equipamiento / Оборудование

Kranfahrgestell

Rahmen	Eigengefertigte, verwindungssteife Kastenkonstruktion aus hochfestem Feinkorn-Baustahl.
Abstützungen	4-Punkt-Abstützung, horizontal und vertikal vollhydraulisch ausschiebbar. Bedienung mit Fernsteuerung, automatische Abstütznievellierung, elektronische Neigungsanzeige.
Motor	6-Zylinder-Dieselmotor, Fabrikat Liebherr, wassergekühlt, Leistung 400 kW (544 PS), max. Drehmoment 2516 Nm. Abgasemissionen entsprechend Richtlinie (EU) 2016/1628, EPA/CARB oder ECE-R.96. Kraftstoffbehälter: 560 l.
Getriebe	Automatisiertes 12-Gang-Schaltgetriebe mit ölgekühlter Lamellenkupplung inkl. Intarder. Verteilergetriebe, zweistufig, mit sperrbarem Verteilerdifferential.
Achsen	Wartungsarme Kranfahrzeugachsen, alle 5 Achsen gelenkt. Achsen 2, 4 und 5 sind Planetenachsen, alle angetriebenen Achsen mit Querdifferentialsperren, Achse 4 mit Längsdifferentialsperre.
Gelenkwellen	Alle Gelenkwellen mit 70° Kreuzverzahnung und wartungsfrei.
Federung	Alle Achsen sind hydropneumatisch gefedert „Niveaumatik-Federung“ - und hydraulisch blockierbar.
Bereifung	10fach. Reifengröße: 385/95 R 25 (14.00 R 25).
Lenkung	2-Kreisanlage mit hydraulischer Servolenkung. Aktive, geschwindigkeitsabhängige Hinterachslenkung, spezielle Lenkprogramme für unterschiedliche Fahrsituationen.
Bremsen	Betriebsbremse: Allrad-Servo-Druckluftbremse, alle Achsen sind mit Scheibenbremsen ausgestattet, 2-Kreisanlage. Handbremse: Federspeicher auf die Räder der 2. bis 5. Achse wirkend. Dauerbremsen: Motorbremse als Auspuffklappenbremse mit Liebherr-Zusatzbremsensystem ZBS. Intarder am Getriebe.
Fahrerhaus	Großräumige korrosionsbeständige Kabine mit Komfortausstattung, gummielastisch aufgehängt, Sicherheitsverglasung.
Elektr. Anlage	Moderne Datenbus-Technik, 24 Volt Gleichstrom, 2 Batterien mit je 170 Ah.



Kranoberwagen

Rahmen	Eigengefertigte, verwindungssteife Schweißkonstruktion aus hochfestem Feinkorn-Baustahl. 3-reihige Rollendrehverbindung.
Kranantrieb	Mechanischer Antrieb der Kranhydraulik durch das Kranfahrgestell. Axialkolben-Verstellpumpen mit Servosteuerung und Leistungsregelung.
Steuerung	Elektrische „Load Sensing“ Steuerung, 4 Arbeitsbewegungen gleichzeitig steuerbar, zwei 4fach Handsteuerhebel, selbstzentrierend.
Hubwerk	Axialkolben-Konstantmotor, Planetengetriebe, federbelastete Haltebremse.
Wippwerk	1 Differentialzylinder mit vorgesteuertem Bremsventil.
Drehwerk	Axialkolben-Konstantmotor, Planetengetriebe, federbelastete Haltebremse. Drehwerk serienmäßig umschaltbar: offen und eingespannt.
Kranfahrerkabine	Großes Sichtfeld, Sicherheitsverglasung, Komfortausstattung, Kabine um 20° nach hinten neigbar.
Sicherheits-einrichtungen	LICCON2-Überlastanlage, Testsystem, Hubendbegrenzung, Sicherheitsventile gegen Rohr- und Schlauchbrüche.
Teleskopausleger	1 Anlenkstück und 6 Teleskopteile. Alle Teleskopteile unabhängig voneinander hydraulisch ausschiebbar. Schnelltakt-Teleskopiersystem TELEMATIK. Auslegerlänge: 11,5 m – 60 m.
Ballast	13,4 t
Elektr. Anlage	Moderne Datenbus-Technik, 24 Volt Gleichstrom, 2 Batterien mit je 170 Ah.



Betriebsarten

K	Montagespitze 2,9 m
K	Doppelklappspitze 10,8 m – 19 m Verstellung 0°; 20°; 40°
NZK	Hydraulisch verstellbare Klappspitze 10,8 m – 19 m Hydraulische Verstellung 0° – 40°
V	Teleskopauslegerverlängerung 2 x 7 m

Zusatzausrüstung

2. Hubwerk	Für den 2-Hakenbetrieb oder bei Betrieb mit Klappspitze, wenn Haupthubseil eingesichert bleiben soll.
Zusatzballast	15,6 t für einen Gesamtballast von 29 t.
Bereifung	10fach. Reifengröße: 445/95 R 25 (16.00 R 25) und 525/80 R 25 (20.5 R 25).
Antrieb 10 x 8	Zusätzlich wird die 1. Achse angetrieben.

Weitere Zusatzausrüstung auf Anfrage.

Die Abbildungen enthalten auch Zubehör und Sonderausstattungen, die nicht zum serienmäßigen Lieferumfang gehören.

Ausstattung / Equipment

Equipement / Equipaggiamento
Equipamiento / Оборудование

Crane carrier

Frame	Liebherr designed and manufactured, box-type, torsion resistant design of high-tensile fine grained structural steel.
Outriggers	4-point supporting system, hydraulically telescopic into horizontal and vertical direction. Operation with remote control, automatic support leveling, electronic inclination display.
Engine	6-cylinder Diesel, make Liebherr, watercooled, output 400 kW (544 h.p.), max. torque 2516 Nm. Exhaust emissions acc. to (EU) 2016/1628, EPA/CARB or ECE-R.96. Fuel reservoir: 560 l.
Transmission	Automated 12-speed manual gearbox with oil-cooled multi-disk clutch including intarder. Distributor gear, two-stage, with locking differential.
Axles	Low maintenance carrier axles, all 5 axles steered. Axle 2, 4 and 5 are equipped with planetary gears, all driven axles with transverse differential locks, axle 4 with longitudinal differential lock.
Cardan shaft	All cardan shafts with 70° diagonal toothing and maintenance free.
Suspension	All axles are mounted on hydropneumatic suspension – “Niveaumatik suspension” and are lockable hydraulically.
Tyres	10 tyres, size: 385/95 R 25 (14.00 R 25).
Steering	2-circuit system with hydraulic servo steering. Active speed depending rear axle steering, special steering programs for various driving situations.
Brakes	Service brake: all-wheel servo-air brake, all axles are equipped with disc brakes, dual circuit. Parking brake: Spring brake actuator, acting on the wheels of the 2nd to 5th axle. Sustained-action brakes: Engine brake as exhaust retarder with Liebherr additional brake system ZBS. Intarder in gearbox.
Driver's cab	Spacious corrosion resistant with comfort furnishings, mounted on rubber shock absorbers, safety glazing.
Electrical system	Modern data bus technique, 24 Volt DC, 2 batteries of 170 Ah each.

Crane superstructure

Frame	Liebherr-manufactured, torsionally rigid steel construction made from high-tensile fine-grain steel. Triple-roller slewing rim.
Crane drive	Mechanical drive of the crane hydraulic from the chassis. Variable axial piston pumps with servo control and power regulation.
Control	Electric “Load Sensing” control, simultaneous operation of 4 working motions, 2 self-centering hand control levers (joy-stick type).
Hoist gear	Axial piston fixed displacement motor, Liebherr hoist drum with integrated planetary gear and spring-loaded static brake.
Luffing gear	1 differential ram with pilot-controlled brake valve.
Slewing gear	Axial piston fixed displacement motor, planetary gear, spring-loaded static brake. Slewing gear invertible from released to locked as a standard feature.
Crane cab	Large screen area, compound glass, comfort furnishing, cabin tilttable 20° to rear.
Safety devices	LICCON2 safe load indicator, test system hoist limit switch, safety valves to prevent pipe and hose ruptures.
Telescopic boom	1 base section and 6 telescopic sections. All telescopic sections hydraulically extendable independent of one another. Rapid-cycle telescoping system TELEMATIK. Boom length: 11.5 m – 60 m.
Counterweight	13,4 t
Electrical system	Modern data bus technique, 24 Volt DC, 2 batteries of 170 Ah each.



Operating modes

K	Assembly jib 2.9 m
K	Double swing-away jib 10.8 m – 19 m Adjustment 0°, 20°, 40°
NZK	Hydraulically adjustable swing-away jib 10.8 m – 19 m Hydraulically adjustment 0° – 40°
V	Telescopic boom extension 2 x 7 m

Additional equipment

2nd hoist gear	For two-hook operation or for operation with swing-away jib if the hoist rope shall remain reeved.
Additional counterweight	15,6 t for a total counterweight of 29 t.
Tyres	10 tyres, size 445/95 R 25 (16.00 R 25) and 525/80 R 25 (20.5 R 25).
Drive 10 x 8	Additional drive of the 1st axle.

Other items of equipment available on request.

The pictures contain also accessories and special equipment not included in the standard scope of delivery.

Ausstattung / Equipment

Equipment / Equipaggiamento

Equipamiento / Оборудование

Châssis porteur

Cadre	Fabrication Liebherr, construction en caisson indéformable, en acier à haute résistance à grains fins.
Calage	Dispositif de calage horizontal et vertical en 4 points, entièrement déployable hydrauliquement. Utilisation avec commande à distance, mise à niveau automatique du calage, inclinomètre électronique.
Moteur	Moteur diesel, 6 cylindres, fabriqué par Liebherr, à refroidissement par eau, de 400 kW (544 ch), couple max. 2516 Nm. Emissions des gaz d'échappement conformes au directive (EU) 2016/1628, EPA/CARB ou ECE-R.96. Capacité du réservoir à carburant: 560 l.
Boîte de vitesse	Boîte de vitesses 12 rapports automatisée avec embrayage multidisque sous bain d'huile, incl. ralentisseur. Mécanisme de distribution deux étages avec blocage du différentiel de distribution.
Essieux	Essieux nécessitant peu d'entretien, les 5 essieux sont directeurs. Les essieux 2, 4 et 5 sont des essieux planétaires, tous les essieux moteurs avec différentiel transversal et l'essieu 4 avec différentiel longitudinal.
Arbres articulés	Tous les flasques de croisillons avec denture en croix 70° et sans entretien.
Suspension	Suspension hydropneumatique «Niveumatik» – sur tous les essieux. Chaque essieu peut être bloqué hydrauliquement.
Pneumatiques	10 pneus de taille: 385/95 R 25 (14.00 R 25).
Direction	2 circuits avec direction assistée hydraulique. Direction active des essieux arrière et dépendante de la vitesse, programmes de direction spéciaux pour les différents modes de déplacement.
Freins	Freins de service: servofrein à air comprimé, tous les essieux sont munis de freins à disque, à 2 circuits. Frein à main: ressort accumulé agissant sur les roues des essieux 2 à 5. Freins continus: frein moteur par clapet sur échappement avec système de ralentissement Liebherr ZBS. Ralentisseur monté sur boîte de vitesse.
Cabine	Spacieuse cabine, traitement anticorrosion, équipement «grand confort», suspension par silentbloks, vitrage de sécurité.
Installation électrique	Technique moderne de transmission de données par BUS de données, courant continu 24 Volts, 2 batteries de 170 Ah chacune.

Partie tournante

Cadre	Fabrication Liebherr, construction soudée indéformable, en acier à grain fin haute résistance. Couronne d'orientation à triple rangée de rouleaux.
Entraînement	Entraînement mécanique de l'hydraulique de la grue par le châssis de la grue. Pompes réglables à pistons axiaux avec servocommande et réglage de puissance.
Commande	Direction électrique «Load Sensing», 4 mouvements de travail dirigeable simultanément, deux leviers de commande à 4 positions et à autocentrage.
Mécanisme de levage	Moteur à cylindrée constante et à pistons axiaux. Treuil de marque Liebherr équipé d'un engrenage planétaire et d'un frein d'arrêt commandé par ressort.
Mécanisme de relevage	1 vérin différentiel avec clapet de frein commandé.
Dispositif de rotation	Moteur à cylindrée constante à pistons axiaux, engrenage planétaire, frein d'arrêt commandé par ressort. Orientation de série commutable en circuit hydraulique ouvert ou fermé (freinage automatique ou au pied).

Cabine de grue	Large champ de vision, vitrage de sécurité, équipement pour un confort idéal, cabine inclinable de 20° vers l'arrière.
Dispositif de sécurité	Contrôleur de charge «LCCON2», système test limitation de la course pour le levage, soupape de sûreté contre la rupture de tubes et de tuyaux.
Flèche télescopique	1 élément de base et 6 éléments télescopiques. Tous les éléments télescopables indépendamment les uns des autres. Système de télescopage séquentiel rapide, TELEMATIK. Longueur de flèche: 11,5 m – 60 m.
Contrepoids	13,4 t
Installation électrique	Technique moderne de transmission de données par BUS de données. Courant continu 24 Volts, 2 batteries de 170 Ah chacune.

Modes de fonctionnement

K	Fléchette de montage 2,9 m
K	Double fléchette pliante 10,8 m – 19 m Positionnement à 0°, 20°, 40°
NZK	Fléchette pliante à positionnement hydraulique 10,8 m – 19 m Positionnement hydraulique à 0° – 40°
V	Rallonge flèche télescopique 2 x 7 m

Equipement supplémentaire

2ème mécanisme de levage	Pour l'utilisation du deuxième crochet, ou bien pour une utilisation avec fléchette pliante lorsque le câble de levage principal rest mouflé.
Contrepoids additionnel	15,6 t pour un contrepoids total de 29 t.
Pneumatiques	10 pneus. Taille: 445/95 R 25 (16.00 R 25) et 525/80 R 25 (20.5 R 25).
Entraînement 10 x 8	Essieu 1 est entraîné additionnellement.

Autres équipements supplémentaires sur demande.

Les figures contiennent également des accessoires et des équipements spéciaux non inclus de série dans la livraison.

Ausstattung / Equipment

Equipement / Equipaggiamento

Equipamiento / Оборудование

Autotelaio

Telaio	Produzione Liebherr, struttura di tipo scatolato antitorsione in acciaio a grana fine ad elevato grado di snervamento.
Stabilizzatori	Dispositivo di stabilizzazione in 4 punti, completamente idraulico. Utilizzo con radiocomando, livellamento stabilizzatori automatico, indicatore inclinazione elettronico.
Motore	Diesel a 6 cilindri, marca Liebherr, raffreddato ad acqua, potenza 400 kW (544 CV), coppia massima 2516 Nm. Emissioni gas di scarico in base alla direttiva (EU) 2016/1628, EPA/CARB o ECE-R.96. Capacità del serbatoio carburante: 560 l.
Cambio	Cambio automatizzato a 12 marce con frizione multidisco raffreddata ad olio, incluso Intarder. Ripartitore di coppia, a doppio stadio, con differenza longitudinale inseribile.
Assi	Assi del carro esenti da manutenzione, tutti e sei sterzanti. Assi 2, 4 e 5 hanno riduttore epicicloidale, tutti traenti con blocco differenziale trasversale, asse 4 con blocco differenziale longitudinale.
Trasmissione	Tutti gli alberi di trasmissione esenti da manutenzione e con dentatura di accoppiamento a 70°.
Sospensioni	Tutti gli assi a sospensione idraulica «Niveumatik» e bloccabili idraulicamente.
Pneumatici	10 gomme. Dimensione pneumatico: 385/95 R 25 (14.00 R 25).
Sterzo	Servosterzo a doppio circuito con servosterzo idraulico. Sistema sterzata attiva degli assi posteriori in base alla velocità, per le più diverse situazioni di guida.
Freni	Freno di servizio: pneumatico servoassistito su tutte le ruote, tutti gli assi sono equipaggiati con i freni a disco, a doppio circuito. Freno a mano: accumulatore a molla agente sulle ruote del 2° fino al 5° asse. Freno rallentore: freno motore a farfalla con sistema di rallentamento supplementare Liebherr ZBS sul cambio. Intarder sul cambio.
Cabina di guida	Cabina spaziosa e confortevole, resistente alla corrosione, montata su ammortizzatori in gomma, con vetratura di sicurezza.
Impianto elettrico	Moderna tecnica di trasmissione "data bus", corrente continua di 24 Volt, 2 batterie con ciascuna 170 Ah.

Torretta

Telaio	Di produzione Liebherr, struttura di tipo scatolato, in acciaio a grana fine ad alta rigidità torsionale. Ralla a 3 file di cuscinetti.
Impianto idraulico	Azionamento meccanico dell'impianto idraulico dal carro della gru. Pompe a pistoncini assiali con servosterzo e regolazione potenza.
Comando	Comando elettrico "Load sensing", 4 movimenti di lavoro pilotabili contemporaneamente, due leve di comando manuali a 4 posizioni, autocentranti.
Argano di sollevamento	Motore a cilindrata costante a pistone assiale, tamburo di sollevamento Liebherr con ingranaggio epicicloidale integrato e freno di arresto caricato a molla.
Meccanismo d'inclinazione	1 cilindro differenziale con valvola d'arresto prepilotata.
Meccanismo di rotazione	Motore a portata costante a pistone assiale, ingranaggio epicicloidale, freno d'arresto caricato a molla. Rotazione commutabile di serie, libera o controllata.
Cabina del gruista	Ampia visuale, vetratura di sicurezza, equipaggiamento confortevole, cabina reclinabile di 20°.
Dispositivi di sicurezza	Limitatore LICCON2, interruttori di finecorsa sollevamento, valvole di sicurezza contro la rottura dei tubi e tubi flessibili.

Braccio telescopico	1 elemento base e 6 elementi telescopici. Tutti gli elementi telescopici estraibili, in modo idraulico, indipendentemente tra loro. Sistema di telescopaggio a ritmo rapido TELEMATIK. Lunghezza del braccio telescopico: 11,5 m – 60 m.
Zavorra	13,4 t
Impianto elettrico	Di nuova concezione, utilizza la moderna tecnica dei bus dati, 24 V corrente continua, 2 batterie da 170 A.

Modalità di utilizzo

K	Falco da montaggio 2,9 m
K	Falco a volata variabile doppio 10,8 m – 19 m Regolazione 0°, 20°, 40°
NZK	Falco regolabile idraulicamente 10,8 m – 19 m Regolazione idraulica 0 – 40°
V	Prolunga del braccio telescopico 2 x 7 m

Equipaggiamento aggiuntivo

2° argano	Per l'esercizio a 2 ganci, o per l'esercizio con falco ribaltabile, se la fune di sollevamento principale deve rimanere infilata.
Zavorra aggiuntiva	15,6 t per il contrappeso totale di 29 t.
Pneumatici	10 gomme. Dimensione: 445/95 R 25 (16.00 R 25) e 525/80 R 25 (20.5 R 25).
Trazione 10 x 8	Trazione anche del 1° asse.

Altri equipaggiamenti fornibili a richiesta.

Le illustrazioni contengono anche accessori ed equipaggiamento speciale che non appartengono alle dotazioni di serie.

Ausstattung / Equipment

Equipement / Equipaggiamento

Equipamiento / Оборудование

Chasis

Bastidor	Tipo cajón, fabricación propia en acero estructural de grano fino de alta resistencia, a prueba de torsión.
Estabilizadores	4 puntos de apoyo, con movilidad horizontal y vertical totalmente hidráulica. Accionamiento por telemando, nivelación automática, indicación de inclinación electrónica.
Motor	Diesel de 6 cilindros, marca Liebherr, refrigerado por agua, potencia 400 kW (544 CV), par de giro máximo 2516 Nm. Según norma (EU) 2016/1628, EPA/CARB o ECE-R.96. Depósito de combustible: 560 l.
Caja de cambios	Caja de cambios de 12 marchas, con sistema de cambio automático y refrigeración de aceite del embrague de láminas incl. Intarder. Engranaje de distribución de dos escalonamientos, con diferencial de distribución bloqueable.
Ejes	Ejes libres de mantenimiento, dirección en todos los ejes. Ejes 2, 4 y 5 son ejes planetarios, todos los ejes tractores con bloqueo transversal diferencial, eje 4 con bloqueo longitudinal diferencial.
Árboles cardán	Todos los árboles cardán con dentado en cruz 70° y libres de mantenimiento.
Suspensión	Suspensión hidroneumática en todos los ejes, «Suspensión Niveaumatik», con bloqueo hidráulico.
Cubiertas	10 cubiertas de tamaño 385/95 R 25 (14.00 R 25).
Dirección	Sistema de dos circuitos con servomecanismo hidráulico. Dirección trasera activa en función de la velocidad, programas de dirección especiales para diferentes situaciones o modo de conducción.
Frenos	Freno de servicio: servofreno neumático con actuación a todas las ruedas, todos los ejes están dotados con frenos de discos, sistema de 2 circuitos. Freno de mano: por acumuladores de muelle con actuación a las ruedas de los ejes 2 a 5. Frenos continuos: freno por motor en forma de freno de chapaleta de escape con sistema de freno adicional Liebherr ZBS. Intarder integrado en caja de cambios.
Cabina	Cabina espaciosa resistente a la corrosión provista de equipación confortable, suspendida a través de soportes elásticos, acristalamiento de seguridad.
Sistema eléctrico	Moderna tecnología de bus de datos, 24 voltios de corriente continua, 2 baterías con 170 Ah cada una.

Superestructura

Bastidor	Fabricado por Liebherr en acero de grano fino de alta resistencia, resistente a la torsión. Corona de giro de 3 hileras de rodillos.
Accionamiento de grúa	Accionamiento mecánico del sistema hidráulico de la grúa a través del chasis del camión. Bombas variables de pistones axiales con servo pilotaje y regulador de potencia.
Mando	Mando "Load Sensing" eléctrico, 4 movimientos de trabajo accionables simultáneamente, dos palancas de mando manual autocentrantes con 4 movimientos.
Cabrestante	Motor de pistones axiales de desplazamiento constante, tambor de cabrestante Liebherr con engranaje planetario incorporado y freno de retención accionado por muelle.
Inclinación pluma	1 cilindro diferencial con válvula de freno con mando previo.
Mecanismo de giro	Motor de pistones axiales de desplazamiento constante, engranaje planetario, freno de retención accionado por muelle. Giro de serie conectable. Abierto y cerrado.
Cabina	Amplio campo de visión, acristalamiento de seguridad, confortable puesto de mando, cabina inclinable 20° hacia atrás.

Dispositivos de seguridad	Limitador de cargas LICCON2, limitador de fin de carrera de elevación, válvulas de seguridad contra la rotura de tuberías y latiguillos.
Pluma telescópica	1 tramo base y 6 tramos telescópicos. Todos los tramos telescópicos pueden telescoparse de forma hidráulica e independiente. Sistema de telescopaje de tacto rápido TELEMATIK. Longitud de pluma: 11,5 m – 60 m.
Lastre	13,4 t
Sistema eléctrico	Bus de datos, 24 V corriente continua, 2 baterías a 170 Ah cada una.



Modos de servicio

K	Plumín de montaje 2,9 m
K	Plumín lateral doble 10,8 m – 19 m Angulación 0°, 20°, 40°
NZK	Plumín abatible ajustable hidráulicamente 10,8 m – 19 m Regulable hidráulicamente 0° – 40°
V	Prolongación de pluma telescópica 2 x 7 m

Equipamiento adicional/alternativo

Cabrestante auxiliar	Para operación con dos ganchos o con plumín lateral, en caso de que el cable del cabrestante principal haya de permanecer en reenvío.
Contrapeso adicional	15,6 t para un contrapeso total de 29 t.
Cubiertas	10 cubiertas de tamaño 445/95 R 25 (16.00 R 25) y 525/80 R 25 (20.5 R 25).
Tracción 10 x 8	Motricidad adicional en el 1º eje.

Otro equipamiento bajo pedido.

Las ilustraciones incluyen equipamiento adicional y especial, que no vienen de serie.

Ausstattung / Equipment

Equipement / Equipaggiamento
Equipamieto / Оборудование



Шасси

Рама шасси	Жесткая пространственная конструкция собственного изготовления из высокопрочной мелкозернистой конструкционной стали.
Выносные опоры	4 гидравлически выдвигаемые по горизонтали и вертикали балки с опорными гидроцилиндрами и башмаками. Обслуживание при помощи пульта дистанционного управления, автоматическое выравнивание на опорах, электронная индикация наклона.
Двигатель	6-цилиндровый дизель, производство Либхерр, водяное охлаждение, мощность 400 кВт (544 л.с.) макс. крутящий момент 2516 Нм. Эмиссии выхлопных газов в соответствии с Директивой (ЕС) 2016/1628, EPA/CARB или ECE-R.96. Емкость топливного бака: 560 литров.
Привод	Автоматическая 12-ступенчатая коробка передач с многодисковым сцеплением с масляным охлаждением, включая тормоз-замедлитель. Раздаточная коробка, двухступенчатая, с блокируемым распределительным дифференциалом.
Мосты	Мосты ходового устройства крана требуют лишь небольшого технического обслуживания, все 5 мостов имеют рулевое управление. Мосты 2, 4 и 5 являются планетарными, все приводные мосты с блокировками межколесного дифференциала; мост 4 имеет блокировку продольного дифференциала.
Карданные валы	Все карданные валы имеют перекрестное зубчатое зацепление под углом 70° и не требуют техобслуживания.
Подвеска	Все мосты оснащены гидропневматической подвеской с автоматической регулировкой уровня (система «Niveaumatik») и гидравлической блокировкой.
Шины	10 однооскатных шин размером 385/95 R 25 (14.00 R 25).
Рулевое управление	2-контурная система рулевого управления с гидроусилителем. Активное зависящее от скорости рулевое управление задними мостами, специальные программы рулевого управления для различных дорожных ситуаций.
Тормоза	Рабочий тормоз: пневматические тормоза на все колеса, дисковые тормоза на колесах всех мостов, 2-контурная система. Ручной тормоз: пружинные энергоаккумуляторы с действием на колеса мостов 2, 3, 4 и 5. Стояночный тормоз: моторный тормоз с клапаном в выхлопном тракте с дополнительной тормозной системой от Liebherr. Тормоз-замедлитель коробки передач.
Кабина водителя	Просторная коррозионно-стойкая кабина в комфортном исполнении, на резиновых амортизаторах с остеклением из безопасного стекла.
Электрооборудование	Цифровая передача данных. Постоянный ток 24 В, 2 аккумуляторные батареи по 170 А/час.



Поворотная часть

Рама	Крутильно-жесткая сварная конструкция собственного изготовления из высокопрочной мелкозернистой конструкционной стали. 3-рядное роликовое опорно-поворотное устройство.
Привод крана	Механический привод гидравлической системы крана через шасси крана. Аксиально-поршневых регулирующих насоса с сервоуправлением и регулировкой мощности.
Управление	Система самоадаптации к нагрузке. Два самоцентрирующихся контроллера с возможностью четырех крестообразных движений одновременно.

Подъемный механизм	Аксиально-поршневой постоянный гидромотор. Барабан лебедки подъемного механизма с планетарным редуктором и автоматическим нормально-закрытым многодисковым тормозом.
Механизм изменения вылета стрелы	1 двухсторонний гидроцилиндр с предохранительным клапаном обратного хода.
Механизм поворота	Аксиально-поршневой нерегулируемый гидромотор, планетарный редуктор с автоматическим нормально-закрытым многодисковым тормозом. Серийное переключение в открытый или закрытый контур.
Кабина крановщика	Широкий обзор, безопасное остекление, комфортное оформление, кабина может быть отклонена назад на 20°.
Устройства безопасности	Ограничитель грузоподъемности LICCON2, тест-система, концевой выключатель подъема груза, предохранительные и запорные гидроклапаны для случаев разрыва гидрорывов.
Телескопическая стрела	1 шарнирная секция и 6 телескопических секций. Все телескопические секции могут выдвигаться под нагрузкой. Скоростная система телескопирования TELEMATIK. Длина стрелы: 11,5 м – 60 м.
Противовес	13,4 т
Электрооборудование	Управление электрическими и электронными компонентами через новейшую систему передачи сигналов по минимуму кабелей. Постоянный ток 24 В, 2 аккумуляторные батареи по 170 А/час.



Режимы работ

K	Монтажный удлинитель стрелы 2,9 м
K	Двухсекционный откидной удлинитель 10,8 м – 19 м Рабочие углы 0°, 20°, 40°
NZK	Гидравлически регулируемый откидной удлинитель 10,8 м – 19 м Гидравлическое изменение угла 0 – 40°
V	Жесткая вставка для удлинения телескопа 2 x 7 м

Дополнительное оборудование

Подъемный механизм 2	Используется для работы с двумя крюками или для выставления удлинителя.
Дополнительный противовес	15,6 т для увеличения общего веса противовеса до 29 т.
Шины	10 однооскатных шин размером 445/95 R 25 (16.00 R 25) или 525/80 R 25 (20.5 R 25).
Привод 10 x 8	Дополнительно управляется первый мост.

Остальное дополнительное оборудование - по запросу заказчика.

































На рисунках показаны также принадлежности и спецоснащение, которые не относятся к серийной поставке. Возможны изменения.

Symbolerklärung / Description of symbols

Explication des symboles / Legenda simboli

Descripción de los símbolos / Объяснение символов

Allgemeine Symbole / General symbols / Symboles généraux / Simboli generali / Símbolos generales / Общие символы

	<p>Max. Tragkraft Max. capacity Capacité max. Capacità max. Máx. capacidad de carga Макс. грузоподъемность</p>		<p>stufenlos infinitely variable en continu continuo regulable sin escalonamiento бесступенчато</p>
	<p>Max. Hubhöhe Max. lifting capacity Capacité max. Max. portata Capacidad de carga máx. Макс. грузоподъемность</p>		<p>Seildurchmesser Rope diameter Diamètre Diametro Diámetro Диаметр</p>
	<p>Max. Ausladung Max. radius Portée max. Max. raggio di lavoro Radio de trabajo máx. Макс. вылет стрелы</p>		<p>Seillänge Rope length Longueur du câble Lunghezza fune Longitud cable Длина каната</p>
	<p>Bereifung Tyres Pneumatiques Pneumatici c Cubiertas Шины</p>		<p>Max. Seilzug Max. single line pull Effort au brin maxi. Mass. tiro diretto fune Тиро máx. en cable Макс. тяговое усилие</p>
	<p>Hakenflasche / Traglast Hookblock / Capacity Moufle à crochet / Capacité de charge Bozzello / Portata Pasteca / Capacidad de carga Крюковая подвеска / грузоподъемность</p>		<p>Hubwerk Hoist gear Treuil de levage Argano Cabrestante Механизм подъема</p>
	<p>Rollen No. of sheaves Poulies Pulegge Poleas Канатных блоков</p>		<p>Drehgeschwindigkeiten Slewing speeds Vitesses d'orientation Velocità di rotazione Velocidades de giro Скорости вращения</p>
	<p>Stränge No. of lines Brins Tratti portanti Reenvios Запасовка</p>		<p>Auslegerlänge Boom length Longueur de la flèche Lunghezza braccio Longitud de pluma Длина стрелы</p>
	<p>Gewicht Weight Poids Peso Peso Собст. вес</p>		<p>Auslegerstellung Boom position Position de la flèche Posizionamento braccio Inclinación de pluma Положение стрелы</p>
	<p>Kranfahrgestell Crane carrier Châssis porteur Autotelaio Chasis Шасси</p>		<p>Ballast Counterweight Contrepoids Contrappeso Contrapeso Противовес</p>
	<p>Fahrgeschwindigkeit Driving speed Vitesse de translation Velocità su strada Velocidad Скорость передвижения</p>		<p>Achse Axle Essieu Asse Eje Мосты</p>
	<p>Steigfähigkeit Gradability Aptitude à gravir les pentes Pendenza Capacidad motriz de ascensión Преодолеваемый угол подъема</p>		<p>Seite Page Page Pagina Página Страница</p>
	<p>Getriebe Transmission Boîte de vitesse Cambio Caja de cambios Коробка передач</p>		<p>Abstützungen Outriggers Calage Stabilizzatori Estabilizadores Выносные опоры</p>
	<p>Gang Gear Vitesse Velocità Marcha Скорость</p>		<p>Drehwerk / Arbeitsbereich Slewing gear / Working area Mécanisme d'orientation / Plage de travail Rotazione / Raggio di lavoro Mecanismo de giro / Área de trabajo Механизм поворота / Рабочая область</p>
	<p>Fahrgeschwindigkeit - Straßengang Driving speed - Onroad gear Vitesse de translation - Vitesse de route Velocità su strada - Andatura su strada Velocidad - Velocidad en carretera Скорость передвижения - Передача для движения по дороге</p>		<p>Norm Standard Norme Normativa Norma Стандарт</p>
	<p>Fahrgeschwindigkeit - Kriechgang Driving speed - Crawl speed Vitesse de translation - Marche lente Velocità su strada - Andatura da cantiere Velocidad - Marcha cangrejo Скорость передвижения - Пониженная</p>		<p>Ausladung Radius Portée Raggio di lavoro Radio de trabajo Вылет стрелы</p>
	<p>Kranoberwagen Crane superstructure Partie tournante de la grue Torretta Superestructura Поворотная платформа крана</p>		<p>Kranantrieb Crane drive Entraînement Impianto idraulico Accionamiento de grúa Привод крана</p>
	<p>VarioBase® Plus</p>		<p>VarioBase®</p>

Symbolerklärung / Description of symbols

Explication des symboles / Legenda simboli

Descripción de los símbolos / Объяснение символов

Kranspezifische Symbole / Crane specific symbols /

Symboles spécifiques à la grue / Simboli specifici relativi alla gru / Símbolos específicos de grúa / Специфические для крана символы



Teleskopausleger
Telescopic boom
Flèche télescopique
Braccio telescopico
Pluma telescópica
Телескопическая стрела



Teleskopauslegerverlängerung
Telescopic boom extension
Rallonge flèche télescopique
Prolunga del braccio telescopico
Prolongación de pluma telescópica
Жесткая вставка для удлинения телескопа



Mechanische/hydraulische Klappspitze
Mechanical/hydraulic swing away jib
Fléchette pliante mécanique/hydraulique
Falcone meccanico/idraulico
Plumin lateral mecánico/hidráulico
Механический/гидравлический откидной удлинитель



Montagespitze
Assembly jib
Fléchette de montage
Falconcino da montaggio
Plumin de montage
Монтажный удлинитель стрелы

Anmerkungen

1. Die Traglasttabellen sind berechnet nach EN 13000.
2. Bei der Berechnung der Traglasttabellen ist mindestens eine Windgeschwindigkeit von 9 m/s (33 km/h) und bezüglich der Last eine Windfläche von 1 m² pro Tonne Last und ein Windwiderstandsbeiwert der Last von 1,2 berücksichtigt. Beim Heben von Lasten mit großer Windangriffsfläche und/oder hohen Windwiderstandsbeiwerten muss die in den Traglasttabellen angegebene max. Windgeschwindigkeit reduziert werden.
3. Die Traglasten sind in Tonnen angegeben.
4. Das Gewicht des Lashakens bzw. der Hakenflasche ist Teil der Last und ist daher von den Traglasten abzuziehen.
5. Die Ausladungen sind von der Drehmitte aus gemessen.
6. Die Traglasten für den Teleskopausleger gelten bei demontierter Klappspitze.
7. Traglaständerungen vorbehalten.
8. Traglasten über 69,5 t / 82,2 t nur mit Zusatzflasche/-einrichtung.
9. Die Daten dieser Broschüre dienen zur allgemeinen Information. Sämtliche Angaben erfolgen ohne Gewähr. Anweisungen zur ordnungsgemäßen Inbetriebnahme des Krans entnehmen Sie bitte der Betriebsanleitung und dem Traglasttabellenbuch.

Remarques

1. Les tableaux des charges sont calculés selon EN 13000.
2. Une vitesse de vent de 9 m/s (33 km/h) minimum, une surface de prise au vent de 1 m² par tonne ainsi qu'un coefficient de résistance au vent de la charge 1,2 sont pris en compte pour le calcul des tableaux de charge. Lorsque des charges ayant une surface de prise au vent et/ou un coefficient de résistance au vent plus élevé(e)s sont levées, la vitesse de vent maximale indiquée dans les tableaux de charge doit être réduite.
3. Les charges sont indiquées en tonnes.
4. Le poids du crochet de levage resp. de la moufle à crochet est une partie de la charge et doit donc être déduit de la capacité de charge.
5. Les portées sont calculées à partir de l'axe de rotation.
6. Les charges indiquées pour la flèche télescopique sont valables lorsque la fléchette pliante est démontée.
7. Charges données sous réserve de modification.
8. Forces de levage plus de 69,5 t / 82,2 t seulement avec moufle additionnel/équipement supplémentaire.
9. Les données de cette brochure sont données à titre informatif. Ces renseignements sont sans garantie. Les consignes relatives à la bonne mise en service de la grue sont disponibles dans le manuel d'utilisation et le manuel de tableaux de charge.

Observaciones

1. Las tablas de carga se calculan según EN 13000.
2. En el cálculo de las tablas de carga se ha tenido en cuenta una velocidad del viento mínima de 9 m/s (33 km/h) y con respecto a la carga una superficie expuesta al viento de 1 m² por tonelada de carga y un coeficiente de la resistencia del viento de la carga de 1,2. A la hora de elevar cargas con superficies grandes expuestas al viento y/o coeficientes altos de la resistencia al viento hay que reducir las velocidades máx. del viento indicadas en las tablas de cargas.
3. Las capacidades de carga se indican en toneladas.
4. El peso del gancho o de la pasteca está incluido en la carga y debe de ser restado de la capacidad de carga.
5. Los radios de trabajo deben de ser medidos desde el centro.
6. Las capacidades de carga para la pluma telescópica son válidas con el plumín lateral desmontado.
7. Las capacidades de carga están sujetas a modificaciones.
8. Capacidades de carga superiores a 69,5 t / 82,2 t sólo con polipasto/equipo adicional.
9. Los datos de este folleto sirven de información general y están sujetos a modificaciones. Rogamos consulten las instrucciones sobre el correcto funcionamiento de la grúa en el manual y el listado de tablas de carga.

Remarks

1. The load charts are calculated according to EN 13000.
2. For the calculation of the load charts at least a wind speed of 9 m/s (33 km/h) and regarding the load a sail area of 1 m² per ton load and a wind resistance coefficient of 1.2 on the load have been taken into account. For lifting of loads with large sail areas and/or high wind resistance coefficients the maximum wind speed as stated in the load charts has to be reduced.
3. Lifting capacities are given in metric tons.
4. The weight of the hook blocks and hooks is part of the load and therefore it must be deducted from the lifting capacities.
5. Working radii are measured from the slewing centre.
6. The lifting capacities given for the telescopic boom apply if the folding jib is removed.
7. Subject to modification of lifting capacities.
8. Lifting capacities above 69.5 t / 82.2 t only with additional pulley block/special equipment.
9. The data of this brochure serves only for general information. All information is provided without warranty. Instructions for the correct commissioning of the crane please take from the operation manual and the load chart book.

Note

1. Le tabelle sono calcolate secondo la norma EN 13000.
2. Per il calcolo delle tabelle di portata bisogna considerare una velocità minima del vento di 9 m/s (33 km/h) e relativamente al carico, una superficie esposta al vento di 1 m² per tonnellata sollevata e un coefficiente di resistenza al vento di 1,2 sul carico. Durante il sollevamento del carico con superficie esposta al vento molto vasta e/o coefficienti di resistenza del vento molto alti, la velocità massima del vento indicata nelle tabelle di portata deve essere ridotta.
3. Le portate sono indicate in tonnellate.
4. Il peso del gancio e/o del bozzello sono da considerarsi parte del carico, per cui sono da sottrarre dalle tabelle.
5. I raggi di lavoro sono misurati dal centro ralla.
6. Le tabelle di carico per il braccio telescopico sono valide con il falcone smontato.
7. Con riserva di modifiche delle portate.
8. Portate superiori a 69,5 t / 82,2 t. solo con bozzello addizionale/equipaggiamento supplementare.
9. I dati di questo prospetto sono utili come informazione generale. Tutte le indicazioni vengono fornite senza garanzia. Si prega di desumere le istruzioni per la messa in servizio della gru dal manuale di istruzioni per l'uso e dal manuale delle tabelle di carico.

Замечания

1. Таблицы грузоподъемности рассчитаны согласно EN 13000.
2. При расчете таблиц грузоподъемности приняты минимальная скорость ветра 9 м/с (33 км/час), парусность (ветровая площадь) груза 1 кв. м на тону поднимаемого груза и коэффициент воздушного сопротивления груза 1,2. При подъеме грузов с большей парусностью и/или с высоким коэффициентом воздушного сопротивления необходимо уменьшить указанное в таблицах грузоподъемности значение максимальной скорости ветра.
3. Значения грузоподъемности даны в тоннах.
4. Вес грузового крюка и/или крюковой подвески является частью груза и поэтому должен быть вычтен из значения грузоподъемности.
5. Вылет измерен от центра вращения.
6. Грузоподъемность для телескопической стрелы действительна при демонтированном откидном удлинителе.
7. Возможно изменение значений грузоподъемности.
8. Грузоподъемность свыше 69,5 т / 82,2 т возможна только с дополнительной крюковой обоймой/канатным блоком.
9. Данная брошюра предназначена для общего информирования. Все без исключения данные приведены без обязательств по их соблюдению. Инструкции по надлежащему вводу крана в эксплуатацию находятся в руководстве по эксплуатации и в таблицах грузоподъемности.